

Climate
Control

IMI Heimeier

Globo S



Válvulas de bola

Válvulas en aleación de bronce para aplicaciones
solares de alta temperatura

Globo S

Globo S se utiliza como un elemento de cierre versátil en, por ejemplo, sistemas solares, industriales y de calefacción urbana. También es adecuada para otras aplicaciones que requieran una temperatura de funcionamiento más alta, tal como calderas de combustible sólido. Gracias al corto radio de giro de la maneta de accionamiento, la Globo S es la válvula ideal para la instalación adyacente a distribuidores.



Características principales

Cuerpo y bola de aleación de bronce resistente a la corrosión

Maneta de accionamiento fuera del aislamiento de la tubería

Cuerpo tubular, ideal para el aislamiento continuo de tuberías

DN 15-32 adecuado para el actuador M106

Características técnicas

Aplicaciones:

Aplicaciones de calefacción solar, industrial y redes de calefacción urbana.

Funciones:

Corte:
Maneta de operación desmontable, de plástico resistente a los golpes con pequeña proyección. Dado que la maneta de operación está oculta, no hay peligro de lesiones.

Diámetros:

DN 15 - DN 32.

Presión nominal:

PN 16

Temperatura:

Temperatura de funcionamiento admisible TB -10 °C - 150 °C, intermitente 170 °C.

Medio:

Agua y fluidos no agresivos, mezclas de agua con glicol (0-50%).

Materiales:

Cuerpo y bola de aleación de bronce resistente a la corrosión.
Bola con agujero recto liso.
Sellado de vástago sin mantenimiento mediante dos juntas tóricas de EPDM.
Sellado con bola de PTFE.

Actuadores:

DN 15-32 adecuado para el actuador M106.
Núm Art:
230 V: 0600-00.700
24 V: 0600-01.700

Construcción

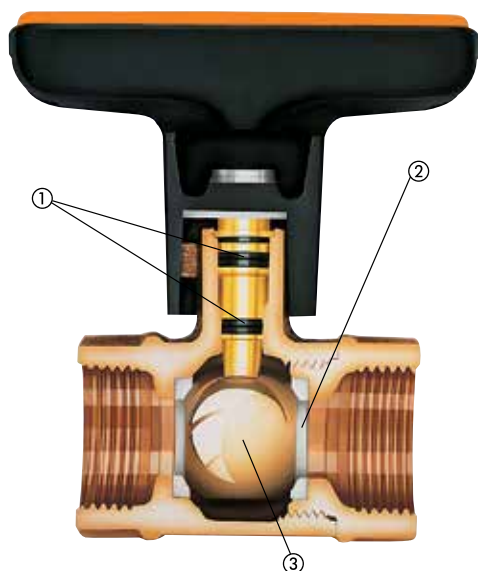

1. Sellado del vástago proporcionado por dos juntas tóricas
2. Sellado con bola de PTFE
3. Bola de aleación de bronce macizo

Aplicación

Globo S se utiliza como un elemento de cierre versátil en, por ejemplo, sistemas solares, industriales y de calefacción urbana. También es adecuada para otras aplicaciones que requieran una temperatura de funcionamiento más alta, como con las calderas de combustible sólido.

Gracias al radio de trabajo compacto de la maneta de operación, la Globo S es la válvula ideal para la instalación adyacente a distribuidores.

La válvula de bola Globo S evita las pérdidas de calor de conformidad con lo requerido por la ordenanza correspondiente de ahorro de energía. Este requisito se puede cumplir fácilmente mediante el uso de carcassas de aislamiento térmico o con aislamiento de tubería recta teniendo en cuenta la carcasa tubular. La maneta de operación se encuentra fuera del aislamiento térmico.

Ejemplo de aplicación

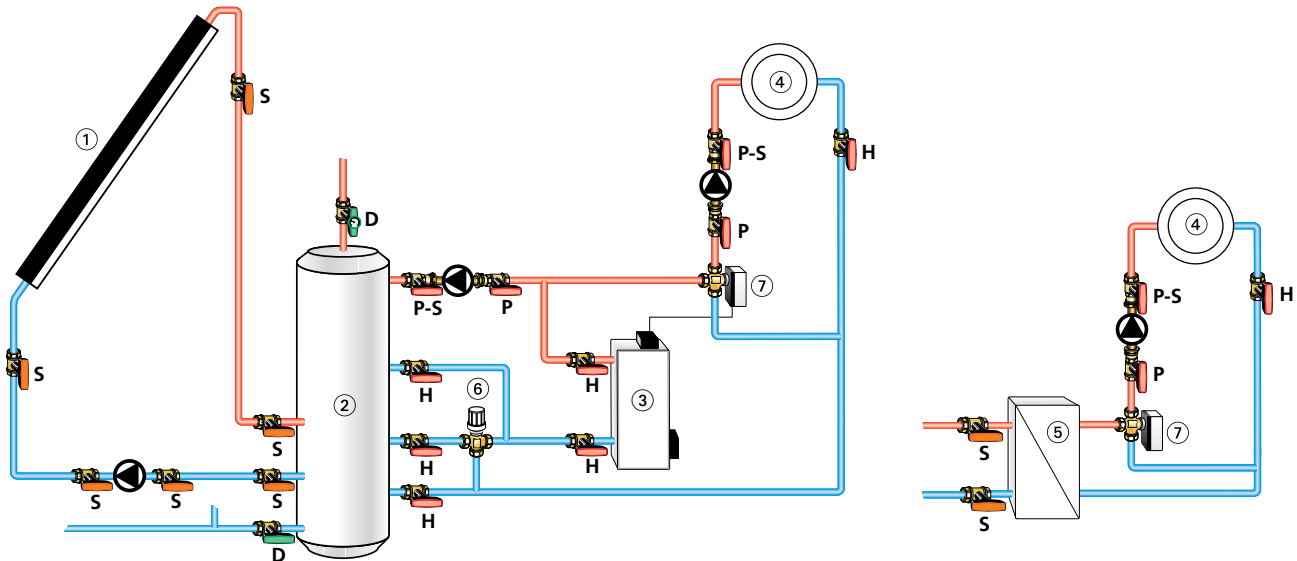

1. Colector solar
2. Tanque de almacenamiento solar combinado
3. Calderas
4. Circuito de calefacción
5. Intercambiador de calor / Calefacción urbana
6. Válvula mezcladora de tres vías con actuador térmico EMO T (NO)
7. Válvula mezcladora de tres vías con actuador motorizado TA-TRI

S = Globo S
 H = Globo H
 P = Globo P
 P-S = Globo P-S
 D = Globo D

Notas

Para evitar daños y la formación de depósitos en el sistema de calefacción, el agua caliente debe tener propiedades de transferencia de calor de acuerdo con la directriz VDI 2035. Para los sistemas de calefacción industrial y de distrito, véanse los códigos VdTÜV y 1466/AGFW FW 510. Si en el medio de transferencia de calor hay aceites minerales, o cualquier tipo de lubricante con aceite mineral, ello puede tener efectos muy negativos sobre el generador y además se favorece la degradación de las juntas de EPDM.

Cuando se utilicen soluciones anticongelantes de base glicol, libres de nitritos, lea atentamente las especificaciones de los fabricantes en cuanto a aditivos y concentraciones.

Diagrama

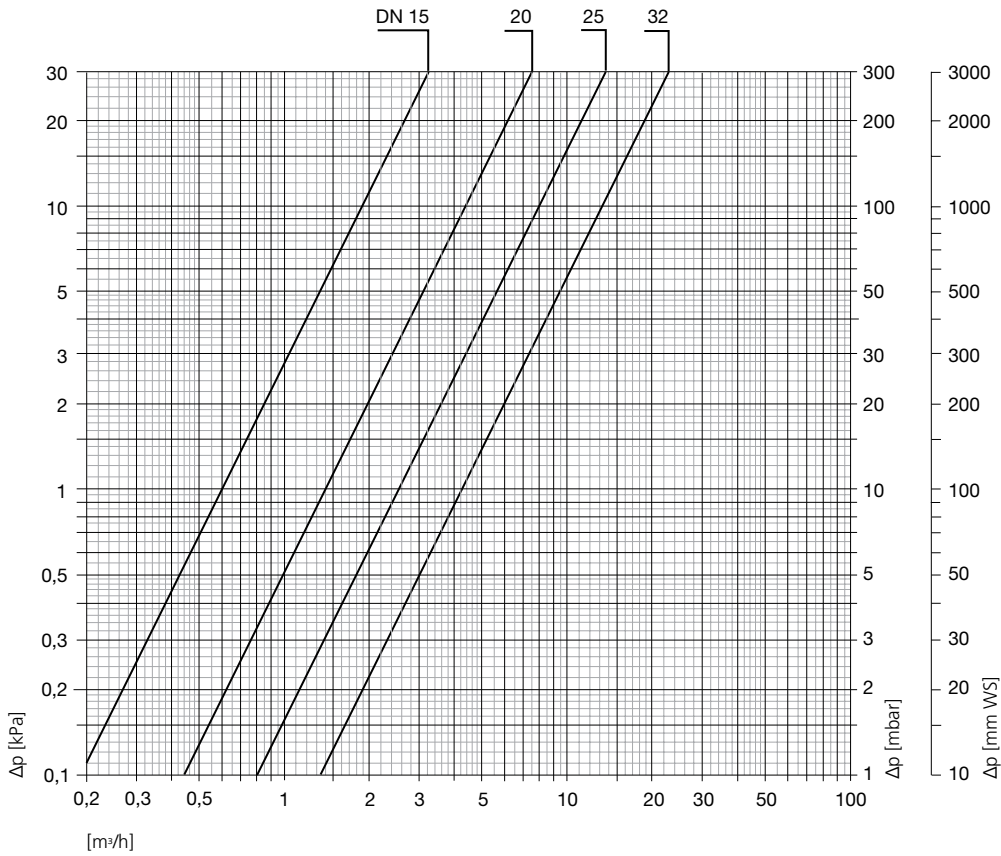

Artículos

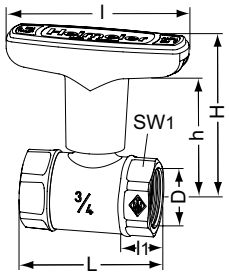

Con rosca interna

| DN | D | L | I | I1 | H | h | Kvs | Núm Art |
|----|----------|------|----|------|------|------|------|-------------|
| 15 | Rp 1/2 | 56,0 | 81 | 10,0 | 69,0 | 54,0 | 6,0 | 0645-02.000 |
| 20 | Rp 3/4 | 58,5 | 81 | 11,0 | 72,0 | 55,5 | 14,0 | 0645-03.000 |
| 25 | Rp 1 | 67,5 | 81 | 13,0 | 74,5 | 58,0 | 25,0 | 0645-04.000 |
| 32 | Rp 1 1/4 | 76,5 | 81 | 13,5 | 78,0 | 61,5 | 42,0 | 0645-05.000 |

SW1: DN 25 = 36 mm, DN 32 (1 1/4 x 1 1/4) = 41 mm, DN 32 (1 1/4 x 1) = 36 mm