

**Climate
Control**

IMI Pneumatex

Compresso CX Connect



Sistemas de presurización mediante suministro externo de aire comprimido

Para sistemas de calefacción hasta 4 MW y de refrigeración de hasta 6 MW

Compreso CX Connect

La gama Compreso CX Connect comprende sistemas de presurización mediante suministro externo de aire comprimido, para calefacción, refrigeración y aplicaciones solares. Su utilización está destinada allí donde se requiera una solución compacta y precisa. Su rango de prestaciones está comprendida entre los modelos Statico y Compreso. El nuevo panel de control BrainCube Connect permite un nivel de conectividad más avanzado, facilitando la comunicación con el sistema BMS y con otros BrainCube, así como la operación remota del sistema de presurización a través de la visualización en directo.



Características principales

Diseño mejorado para una operación más fácil y cómoda

Pantalla TFT resistiva táctil iluminada de color de 3,5". Menú intuitivo y fácil de usar. Interfaz basada en Web con control remoto y visualización en directo. Panel de control BrainCube Connect integrado con TecBox.

Acceso remoto y Solución de Problemas

Acceso remoto y apoyo de puesta en marcha, reduce la necesidad de personal altamente cualificado para realizar las operaciones. Tiempo de respuesta más rápido, reducción de los costos de reparación. Registro de datos para controlar el funcionamiento del sistema.

Connectividad de última generación

Conexiones estandarizadas a BMS y dispositivos remotos disponibles (RS485, Ethernet, USB) que permiten un ahorro de tiempo durante la preparación y el servicio y la unidad de control. Comunicación con hasta 8 BrainCube en una red maestro / esclavo.

Control fillsafe de rellenado de agua

Con posibilidad de controlar una unidad de rellenado de agua Pleno P.

Características técnicas - Unidad de control TecBox

Aplicaciones:

Instalaciones de calefacción, solares y de refrigeración.

Para instalaciones de acuerdo a EN 12828, SWKI HE301-01, instalaciones solares de acuerdo a EN 12976, ENV 12977 con protección in-situ contra excesos de temperatura en caso de desconexión eléctrica.

Presión:

Mínima presión admisible, PSmin: 0 bar
Máxima presión admisible, PS: ver Códigos

Temperatura:

Temperatura máxima ambiente admisible, t_{Amax} : 40°C
Temperatura mínima ambiente admisible, t_{Amin} : 5°C

Precisión:

Mantenimiento de presión de precisión $\pm 0,1$ bar.

Tensión eléctrica:

1 x 230V (-6% + 10%), 50/60 Hz

Potencia eléctrica consumida:

Ver Códigos

Clase de protección:

IP según EN 60529
IP 54

Materiales:

Principalmente: acero, latón y bronce.

Transporte y almacenaje:

En lugares secos y protegidos contra heladas.

Normativa:

Construido según MD 2006/42/EC, Annex II 1.A
EMC-D. 2014/30/EU

Características técnicas - Depósito de expansión

Aplicaciones:

Conjuntamente con el controlador TecBox.
Ver Aplicaciones en la descripción técnica de la unidad TecBox.

Medio:

Fluidos no tóxicos ni agresivos.
Adición de anticongelante hasta un 50%.

Presión:

Mínima presión admisible, PSmin: 0 bar
Máxima presión admisible, PS: ver Códigos

Temperatura:

Temperatura máxima admisible en la vejiga, t_{Bmax} : 70°C
Temperatura mínima admisible en la vejiga, t_{Bmin} : 5°C

Para aplicaciones PED:

Temperatura máxima admisible, t_{Smax} : 120°C
Temperatura mínima admisible, t_{Smin} : -10°C

Materiales:

Acero. Color berilio.
Vejiga airproof, hermética, de caucho butílico, de acuerdo a norma EN 13831.

Transporte y almacenaje:

En lugares secos y protegidos contra heladas.

Normativa:

Construido según PED 2014/68/EU.

Garantía:

Compreso CG, CG...E: 5 años de garantía en la vejiga airproof de butilo.
Compreso CU, CU ... E: 5 años de garantía en el depósito.

Función, Equipamiento y Características

Unidad de control BrainCube Connect

- Control con BrainCube Connect para una operación inteligente, totalmente automática, y segura del sistema. Auto-optimización con función de memoria.
- Registro de datos y análisis del sistema, memoria cronológica de mensajes con prioridades, controlable a distancia con visualización en directo, autotest automático periódico.
- Pantalla TFT resistiva táctil iluminada y a color de 3,5". Menú de diseño intuitivo, con orientación operativa y función de arrastre y contacto, ayuda directa en ventanas pop-up. Presentación de todos los parámetros principales y el estado de funcionamiento en texto normal y / o gráfico, plurilingüe.
- Funcionamiento silencioso.
- Monitoreo y control automático del reemplazo de agua con la incorporación de una unidad Pleno P.
- Cubierta de metal de alta calidad.
- Montaje compacto en la carcasa primaria del CU o CG.
- Incluye kit de montaje para la conexión de aire del TecBox con la carcasa principal.

Depósito de expansión

- Airproof de butilo (CU, CU...E, CG, CG...E), intercambiable (CG, CG...E).
- Incluido flexible de conexión y llave de corte con capuchón precintable y con vaciado rápido mediante llave de bola (CU, CG).
- Incluido el kit de montaje para la interconexión neumática de los vasos y llave de corte de seguridad con capuchón precintable y con vaciado rápido mediante llave de bola, para la conexión hidráulica (CU...E, CG...E).
- Recubrimiento interior anticorrosión para un desgaste de la vejiga mínimo (CG, CG...E).
- Orificio endoscópico de inspección para revisiones internas (CU, CU...E). dos bocas de registro para revisiones internas (CG, CG...E).
- La vejiga puede purgarse de aire en su zona superior y los condensados por la parte inferior.
- Sinus ring para montaje vertical (CU, CU...E).

Cálculos

Mantenimiento de sistemas TAZ ≤ 100 °C

Cálculo según EN 12828, SWKI HE301-01 *).

Para todas las aplicaciones especiales como sistemas solares, sistemas con temperaturas altas, sistemas de refrigeración con temperaturas inferiores a 5°C, sistemas con temperaturas superiores a 100°C, utilice el software HySelect en contacto con nosotros.

Fórmulas Generales

Vs	Volumen de agua de la instalación	Calefacción	$Vs = vs \cdot Q$	vs Q	Capacidad específica de agua, tabla 4. Potencia térmica instalada.
			Vs = Conocido		Cálculo del contenido de agua del sistema
		Refrigeración	Vs= Conocido		Cálculo del contenido de agua del sistema
Ve	Volumen de expansión	EN 12828	$Ve = e \cdot (Vs+Vhs)$	e, ehs	Coefficiente de expansión para t_{max} , tabla 1
		Refrigeración	$Ve = e \cdot (Vs+Vhs)$	e, ehs	Coefficiente de expansión para t_{max} , tabla 1 ⁷⁾
		SWKI HE301-01 Calefacción	$Ve = e \cdot Vs \cdot X^{(1)} + ehs \cdot Vhs$	e ehs	Coefficiente de expansión para $(ts_{max} + tr)/2$, tabla 1 Coefficiente de expansión para t_{max} , tabla 1
		SWKI HE301-01 Refrigeración	$Ve = e \cdot Vs \cdot X^{(1)} + ehs \cdot Vhs$	e, ehs	Coefficiente de expansión para t_{max} , tabla 1 ⁷⁾
Vwr	Volumen de reserva	EN 12828, Refrigeración	$Vwr \geq 0,005 \cdot Vs \geq 3 L$		
		SWKI HE301-01	Vwr se incluye en Ve con el coeficiente X		
p0	Presión mínima ²⁾ Valor límite inferior de presión	EN 12828, Refrigeración	$p0 = Hst/10 + 0,2 \text{ bar} \geq pz$	Hst pz	Altura geométrica de instalación Presión mínima requerida del equipo para bombas o calderas
		SWKI HE301-01	$p0 = Hst/10 + 0,3 \text{ bar} \geq pz$		
pa	Presión inicial Valor límite para una correcta presurización		$pa \geq p0 + 0,3 \text{ bar}$		
pe	Presion Final Valor límite superior de presión			psvs dpsvs _c	Consigna válvula de seguridad del sistema Margen de error de la válvula al cerrar
		EN 12828	$pe \leq psvs - dpsv_c$	dpsvs _c = dpsvs _c =	0,5 bar para psvs ≤ 5 bar ⁴⁾ 0,1 · psvs para psvs > 5 bar ⁴⁾
		Refrigeración	$pe \leq psvs - dpsv_c$	dpsvs _c = dpsvs _c =	0,6 bar para psvs ≤ 3 bar ⁴⁾ 0,2 · psvs para psvs > 3 bar ⁴⁾
		SWKI HE301-01 Calefacción	$pe \leq psvs/1,3$ $pe \leq psvs/1,15$		para psvs ≤ 3 bar ⁴⁾ para psvs > 3 bar ⁴⁾
		SWKI HE301-01 Refrigeración	$pe \leq psvs/1,3$ y $pe \leq psvs - 0,6 \text{ bar}$		psvs ⁴⁾
VN	Volumen nominal del vaso de expansión ⁵⁾	EN 12828, Refrigeración	$VN \geq (Ve + Vwr + 2^{3}) \cdot 1,1$		
		SWKI HE301-01	$VN \geq (Ve + 2^{3}) \cdot 1,1$		
TecBox			$Q = f(Hst)$		>> Selección rápida Compreso

1) Calefacción, Refrigeración, Solares: $Q \leq 10 \text{ kW}$: $X = 3$ | $10 \text{ kW} < Q \leq 150 \text{ kW}$: $X = (87-0,3 \cdot Q)/28$ | $Q > 150 \text{ kW}$: $X = 1,5$

Sistemas de captación geotérmica: $X = 2,5$

2) La fórmula relativa a la presión mínima p0, se aplica cuando el vaso de expansión y mantenimiento de presión está situado en el lado de aspiración de la bomba de circulación. En el caso de estar situado en el lado de impulsión de la bomba, la presión mínima p0 debe ser incrementada en la presión de la bomba Δp.

3) Añadir 2 litros cuando vaya a ser instalado un Vento en el circuito.

4) Las válvulas de seguridad deben trabajar dentro de estos límites. Utilice únicamente válvulas de seguridad certificadas y con componentes probados de tipo H y DGH para sistemas de calefacción y tipo F para sistemas de refrigeración.

5) Seleccione un recipiente que tenga un contenido nominal igual o superior.

7) Máx. temperatura de reposo del sistema, normalmente 40 ° C para aplicaciones de refrigeración y captación geotérmica con regeneración del suelo, 20 ° C para otras captaciones geotérmicas.

*) SWKI HE301-01: Válido para Suiza

Nuestro programa de cálculo HySelect está basado en una metodología de cálculo y en una base de datos avanzada. Los resultados diferirán de otros programas que usen tablas de datos diferentes.

Tabla 1: Coeficiente de expansión «e»

t (TAZ, ts _{max} , tr, ts _{min}), °C	20	30	40	50	60	70	80	90	100	105	110
e Agua = 0 °C	0,0016	0,0041	0,0077	0,0119	0,0169	0,0226	0,0288	0,0357	0,0433	0,0472	0,0513

e % peso MEG*

30 % = -14,5 °C	0,0093	0,0129	0,0169	0,0224	0,0286	0,0352	0,0422	0,0497	0,0577	0,0620	0,0663
40 % = -23,9 °C	0,0144	0,0189	0,0240	0,0300	0,0363	0,0432	0,0505	0,0582	0,0663	0,0706	0,0750
50 % = -35,6 °C	0,0198	0,0251	0,0307	0,0370	0,0437	0,0507	0,0581	0,0660	0,0742	0,0786	0,0830

e % peso MPG**

30 % = -12,9 °C	0,0151	0,0207	0,0267	0,0333	0,0401	0,0476	0,0554	0,0639	0,0727	0,0774	0,0823
40 % = -20,9 °C	0,0211	0,0272	0,0338	0,0408	0,0481	0,0561	0,0644	0,0731	0,0826	0,0873	0,0924
50 % = -33,2 °C	0,0288	0,0355	0,0425	0,0500	0,0577	0,0660	0,0747	0,0839	0,0935	0,0985	0,1036

Tabla 4: Volumen aprox. de agua «vs» *** en calefacciones centrales, por kilovatio de emisor instalado y según su temperatura

ts _{max} tr	°C	90 70	80 60	70 55	70 50	60 40	50 40	40 30	35 28
Radiadores de fundición	vs litros/kW	14,0	16,5	20,1	20,6	27,9	36,6	-	-
Radiadores de panel	vs litros/kW	9,0	10,1	12,1	11,9	15,1	20,1	-	-
Convectores	vs litros/kW	6,5	7,0	8,4	7,9	9,6	13,4	-	-
Aerotermos	vs litros/kW	5,8	6,1	7,2	6,6	7,6	10,8	-	-
Suelo radiante	vs litros/kW	10,3	11,4	13,3	13,1	15,8	20,3	29,1	37,8

*) MEG = Mono-Etilen Glicol

**) MPG = Mono-Propilen Glicol

***) Volumen de agua = generador de calor + tuberías + emisores de calor

Tabla 5: DNe indicativo de la tubería de expansión para los Compreso

Longitud máx. aprox. 30 m	DNe	20	25	32	40	50	65	80
Calefacción :								
EN 12828	Q kW	1000	1700	3000	3900	6000	11000	15000
Refrigeración :								
ts _{max} ≤ 50 °C	Q kW	1600	2700	4800	6300	9600	17600	24100

Temperatura

ts_{max}	Temperatura máxima de la instalación Temperatura máxima para el cálculo del volumen de expansión. En calefacción es la máxima temperatura de funcionamiento de la instalación a la menor temperatura exterior esperada (temperatura estándar exterior de cálculo según EN 12828). En refrigeración es la máxima temperatura esperada bien durante el funcionamiento o bien durante una parada prolongada. En instalaciones solares es la máxima temperatura esperada sin producirse evaporación.
ts_{min}	Temperatura mínima de la instalación Temperatura mínima para el cálculo del volumen de expansión. La temperatura más baja de la instalación es igual al punto de congelación. Depende de la proporción de anticongelante añadido. Para agua sin aditivos ts _{min} = 0.
tr	Temperatura de retorno Temperatura de retorno de la instalación a la menor temperatura exterior esperada (temperatura estándar exterior de cálculo según EN 12828).
TAZ	Limitador de temperatura de seguridad Regulador de temperatura de seguridad (Según EN 12828) Equipamiento de seguridad para proteger a los generadores térmicos contra temperaturas inadmisibles. Si se produce un aumento de temperatura por encima del valor de referencia estos sistemas paran la producción de calor. Los limitadores producen un bloqueo con rearme manual, los reguladores tienen un rearme automático que desbloquea la producción de calor cuando la temperatura ha descendido. El valor de regulación según EN 12828 ≤ 110 °C.

Mantenimiento de presión

Los Compreso (control por aire) minimizan las variaciones de presión entre p_a y p_e .
 $\pm 0,1$ bar

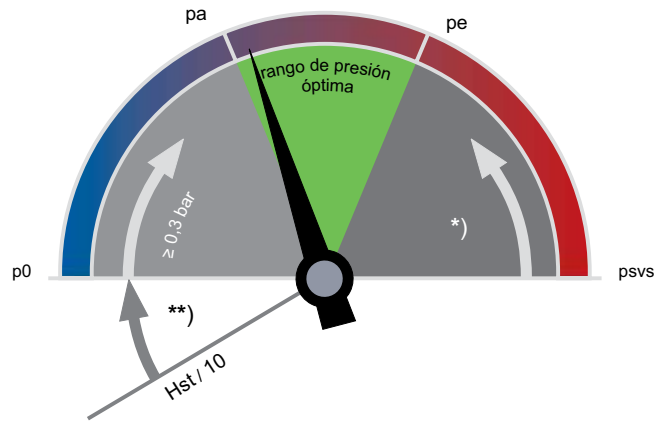

**)

EN 12828, Solares, Refrigeración: $\geq 0,2$ bar

*)

EN 12828: $\geq psvs \cdot 0,1 \geq 0,5$ bar
 Solares, Refrigeración: $\geq psvs \cdot 0,2 \geq 0,6$ bar

p0 Presión mínima

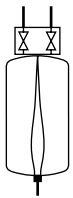

Compreso

p_0 y los puntos de conmutación son calculados por la regulación BrainCube.

pa Presión inicial



Compreso

Si la presión del Sistema es $< p_a$, la válvula de entrada abre.
 $p_a = p_0 + 0,3$

pe Presión final



Compreso

Apertura de la válvula de descarga de aire si la presión sobrepasa p_e (durante el calentamiento).
 $p_e = p_a + 0,2$

Equipamiento

Tuberías de expansión

Según la Tabla 5. Con múltiples recipientes a calcular en función de la salida de cada recipiente.

Válvula de corte de seguridad

Incluida en el suministro.

Zeparo

Purgadores de aire Zeparo ZUT o ZUP en cada punto alto, para purgar durante el llenado y permitir la entrada de aire durante el vaciado. Separadores de lodos y magnetita en retorno de instalación, antes del generador térmico. Si no se instala una desgasificación central (por ejemplo Vento V Connect) se puede instalar un separador de microburbujas en el flujo principal, si es posible antes de la bomba de circulación.

La altura estática Hst_m por encima del separador de microburbujas no debe superar los siguientes valores:

ts_{max} °C	90	80	70	60	50	40	30	20	10
Hst_m mca	15,0	13,4	11,7	10,0	8,4	6,7	5,0	3,3	1,7

Ejemplo de aplicación

Compreso CX 80 Connect

TecBox con 1 válvula de entrada y una de salida, con soportes de pared al lado del vaso primario. Proporciona una precisión de $\pm 0,1$ bar. Accesorios de rellenado Pleno PBA4R y Pleno PX.

Para instalaciones de calefacción hasta aprox. 4.000 kW

(puede requerir modificaciones en función de las normas locales)

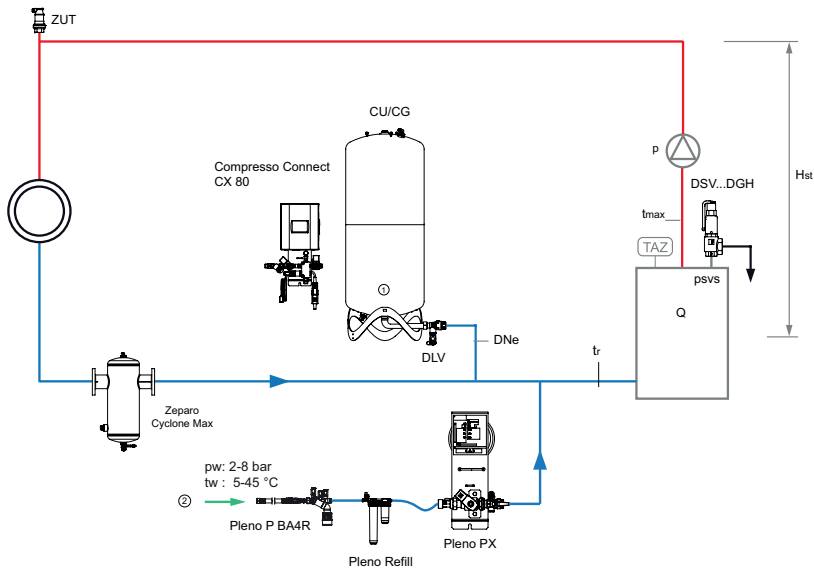

1. Compreso Depósito principal CU

2. Conexión del rellenado a la red de agua $p_w \geq p_0 + 1,7$ bar, (max. 10 bar)

Zeparo Cyclone Max separador de lodos por efecto ciclónico con inserto magnético ZCXM.

Zeparo ZUT purgadores de aire para salida y entrada de aire durante el llenado y vaciado.

Otros accesorios, productos y datos técnicos: Ficha de datos Pleno, Zeparo y Accesorios

Instalación

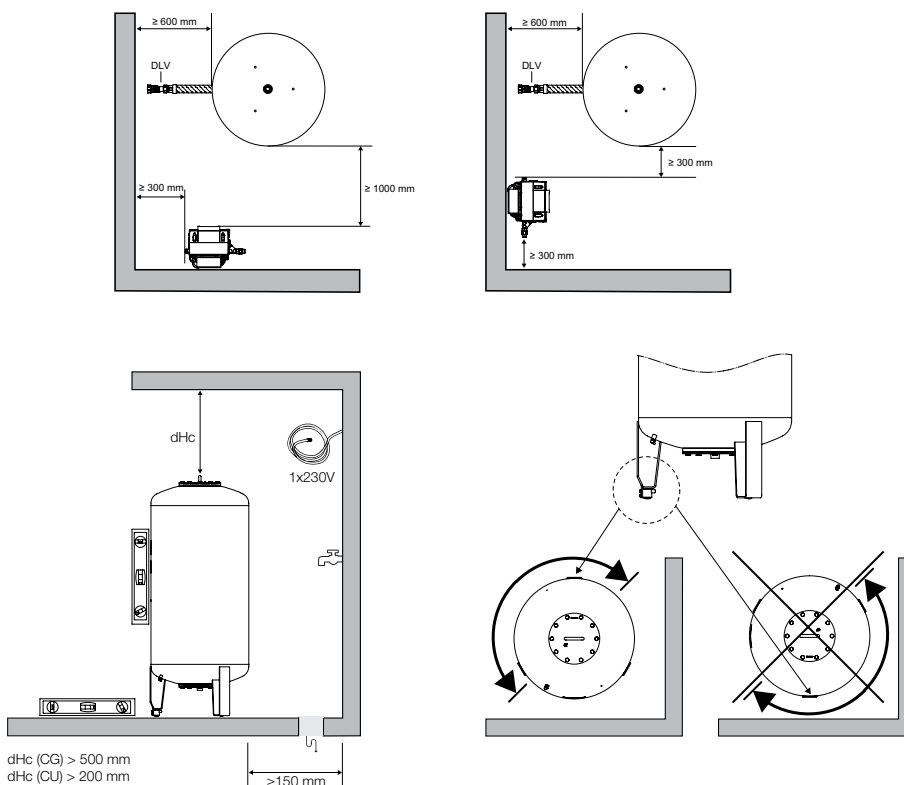

Unidad de control TecBox, Compresor CX

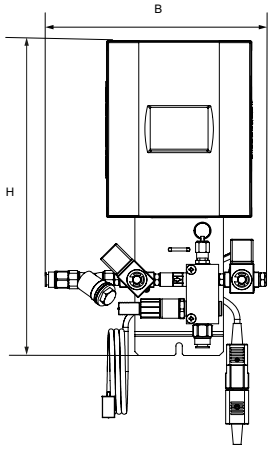

Compresor CX

Mantenimiento de presión de precisión $\pm 0,1$ bar

Para redes de aire comprimido libres de aceite, con dos válvulas, entrada y salida.

Modelo	PS [bar]	B	H	T	m [kg]	PeI [kW]	Núm Art
CX 80-6	6	275	392	190	6	0,1	30102130000
CX 80-10	10	275	392	190	6	0,1	30102130001
CX 80-16	16	275	392	190	6	0,1	30102130002

T = Profundidad del aparato.

Depósito de expansión

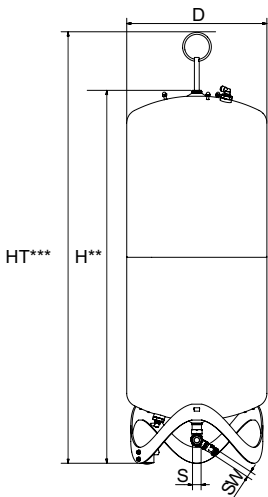

Compresor CU

Depósito básico. Pie de medida para medición de contenido. Incluido flexible de conexión y llave de corte con capuchón precintable y con vaciado rápido mediante llave de bola.

Modelo	VN [l]	D	H**	HT***	m [kg]	S	Sw	Núm Art
6 bar (PS)								
CU 200.6	200	500	1340	1565	34	Rp1	G3/4	712 1000
CU 300.6	300	560	1469	1690	40	Rp1	G3/4	712 1001
CU 400.6	400	620	1532	1760	58	Rp1	G3/4	712 1002
CU 500.6	500	680	1627	1858	67	Rp1	G3/4	712 1003
CU 600.6	600	740	1638	1873	80	Rp1	G3/4	712 1004
CU 800.6	800	740	2132	2360	98	Rp1	G3/4	712 1005

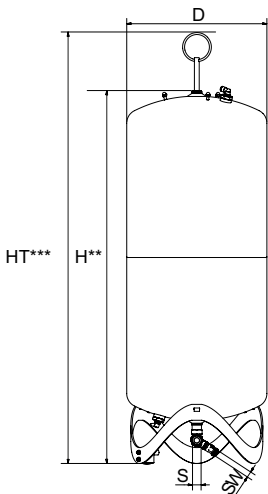

Compresor CU...E

Depósito secundario.

Incluido el flexible de conexión, la llave de corte con capuchón precintable y con vaciado rápido mediante llave de bola y kit de montaje para la interconexión neumática de los vasos.

Modelo	VN [l]	D	H**	HT***	m [kg]	S	Sw	Núm Art
6 bar (PS)								
CU 200.6 E	200	500	1340	1565	33	Rp1	G3/4	712 2000
CU 300.6 E	300	560	1469	1690	39	Rp1	G3/4	712 2001
CU 400.6 E	400	620	1532	1760	57	Rp1	G3/4	712 2002
CU 500.6 E	500	680	1627	1858	66	Rp1	G3/4	712 2003
CU 600.6 E	600	740	1638	1873	79	Rp1	G3/4	712 2004
CU 800.6 E	800	740	2132	2360	97	Rp1	G3/4	712 2005

VN = Volumen nominal

**) Tolerancia 0 / -100.

***) Máx. altura con el depósito inclinado incluyendo ojal de elevación

Compreso CG

Depósito básico. Pie de medida para medición de contenido. Incluido flexible de conexión y llave de corte con capuchón precintable y con vaciado rápido mediante llave de bola. Revestimiento interno que evita el rozamiento y protege contra la corrosión.

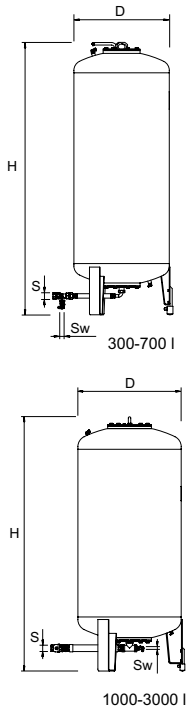

Modelo*	VN [l]	D	H**	H***	m [kg]	S	Sw	Núm Art
6 bar (PS)								
CG 300.6	300	500	1823	1839	140	Rp1	G3/4	712 1006
CG 500.6	500	650	1864	1893	190	Rp1	G3/4	712 1007
CG 700.6	700	750	1894	1931	210	Rp1	G3/4	712 1008
CG 1000.6	1000	850	2097	2132	290	Rp1 1/2	G3/4	712 1009
CG 1500.6	1500	1016	2248	2295	400	Rp1 1/2	G3/4	712 1010
CG 2000.6	2000	1016	2746	2785	680	Rp1 1/2	G3/4	712 1015
CG 3000.6	3000	1300	2850	2936	840	Rp1 1/2	G3/4	712 1012
CG 4000.6	4000	1300	3496	3547	950	Rp1 1/2	G3/4	712 1013
CG 5000.6	5000	1300	4134	4183	1050	Rp1 1/2	G3/4	712 1014
10 bar (PS)								
CG 300.10	300	500	1854	1866	160	Rp1	G3/4	712 3000
CG 500.10	500	650	1897	1921	220	Rp1	G3/4	712 3001
CG 700.10	700	750	1928	1961	250	Rp1	G3/4	712 3002
CG 1000.10	1000	850	2097	2132	340	Rp1 1/2	G3/4	712 3003
CG 1500.10	1500	1016	2285	2331	460	Rp1 1/2	G3/4	712 3004
CG 2000.10	2000	1016	2779	2819	760	Rp1 1/2	G3/4	712 3009
CG 3000.10	3000	1300	2879	2942	920	Rp1 1/2	G3/4	712 3006

Compreso CG...E

Depósito secundario. Incluye válvula de corte de seguridad con válvula de bola para el drenaje rápido, kit de montaje para la conexión de aire de los recipientes. Revestimiento interno que evita el rozamiento y protege contra la corrosión.

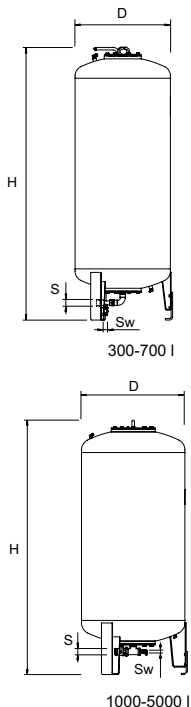

Modelo*	VN [l]	D	H**	H***	m [kg]	S	Sw	Núm Art
6 bar (PS)								
CG 300.6 E	300	500	1823	1839	140	Rp1	G3/4	712 2006
CG 500.6 E	500	650	1864	1893	190	Rp1	G3/4	712 2007
CG 700.6 E	700	750	1894	1931	210	Rp1	G3/4	712 2008
CG 1000.6 E	1000	850	2097	2132	290	Rp1 1/2	G3/4	712 2009
CG 1500.6 E	1500	1016	2248	2295	400	Rp1 1/2	G3/4	712 2010
CG 2000.6 E	2000	1016	2746	2785	680	Rp1 1/2	G3/4	712 2015
CG 3000.6 E	3000	1300	2850	2936	840	Rp1 1/2	G3/4	712 2012
CG 4000.6 E	4000	1300	3496	3547	950	Rp1 1/2	G3/4	712 2013
CG 5000.6 E	5000	1300	4134	4183	1050	Rp1 1/2	G3/4	712 2014
10 bar (PS)								
CG 300.10 E	300	500	1854	1866	160	Rp1	G3/4	712 4000
CG 500.10 E	500	650	1897	1921	220	Rp1	G3/4	712 4001
CG 700.10 E	700	750	1928	1961	250	Rp1	G3/4	712 4002
CG 1000.10 E	1000	850	2097	2132	340	Rp1 1/2	G3/4	712 4003
CG 1500.10 E	1500	1016	2285	2331	460	Rp1 1/2	G3/4	712 4004
CG 2000.10 E	2000	1016	2779	2819	760	Rp1 1/2	G3/4	712 4009
CG 3000.10 E	3000	1300	2879	2942	920	Rp1 1/2	G3/4	712 4006

VN = Volumen nominal

*) Presiones > 10 bar y ejecuciones especiales, bajo consulta.

**) Tolerancia 0 /-100.

***) Máx. altura con el depósito inclinado

Accesorios para cuadros de control

Módulo de comunicación para control BrainCube

Temperatura máxima ambiente admisible, TA: 40°C

Código de tipo de protección eléctrica y protección contra contactos accidentales: IP 54

Tensión eléctrica: 230 V/50 Hz

ComCube DCA

2 salidas analógicas galvánicamente separadas 4-20 mA para la transmisión de señales a un sistema centralizado de gestión, aislamiento de tensión 2,5 kV CA. Completamente cableado en un cuadro de plástico, montaje mural.

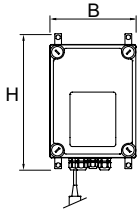

Modelo	B	H	T	m [kg]	PeI [kW]	Núm Art
DCA	190	260	180	0,5	0,1	814 1010

T = Profundidad del aparato.

Ampliación de software

Utilización bien como Master/Slave en funcionamiento paralelo o duplicidad total de equipos.

Posibilidad de conexión remota Master/Slave.

Cableado in situ, puesta en marcha por el servicio de asistencia técnica de IMI.

Incluido kit de montaje con válvulas de corte para la conexión de la zona de aire de los TecBox con el depósito básico.

Master/Slave

Funcionamiento paralelo de 2 Compresor C 10, C 20.

Modelo	Núm Art
DMS 2 C	814 1020

Esquema eléctrico

230 V / 50/60 Hz

Alimentación eléctrica Compreso CX Connect

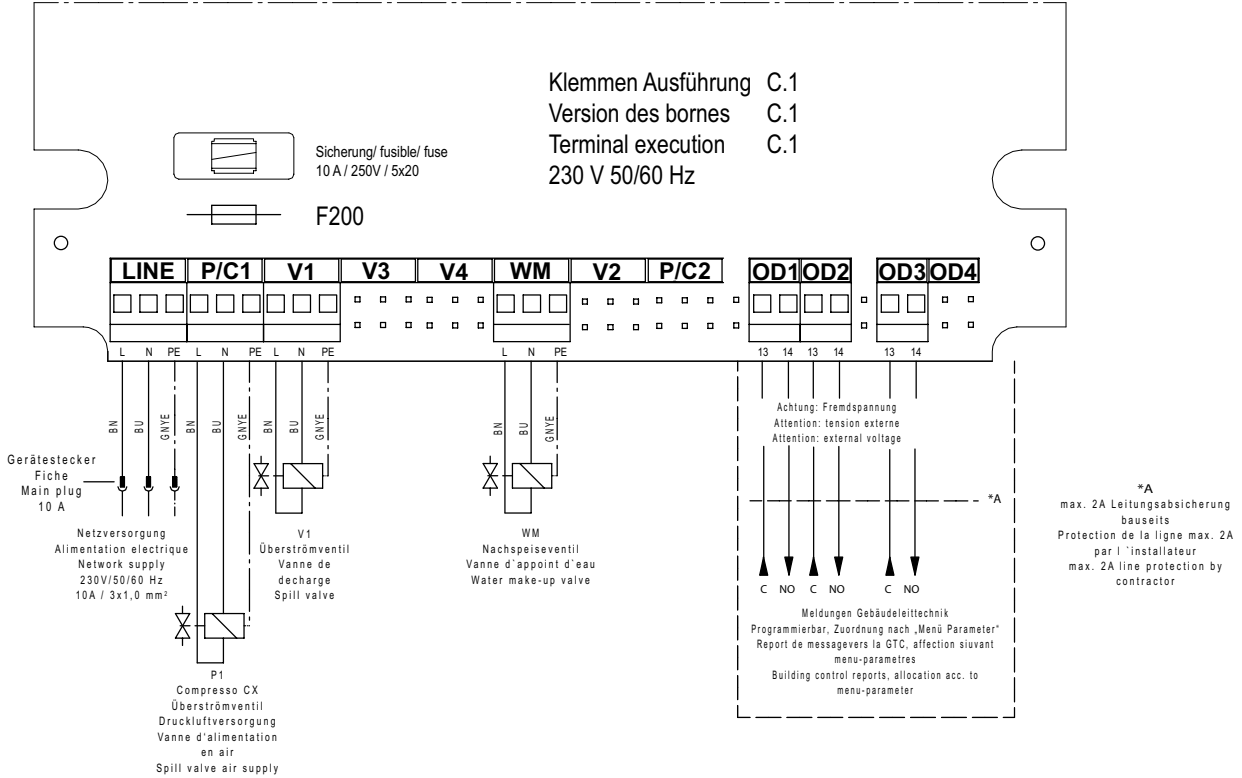

Conexiones adicionales de seguridad de baja tensión

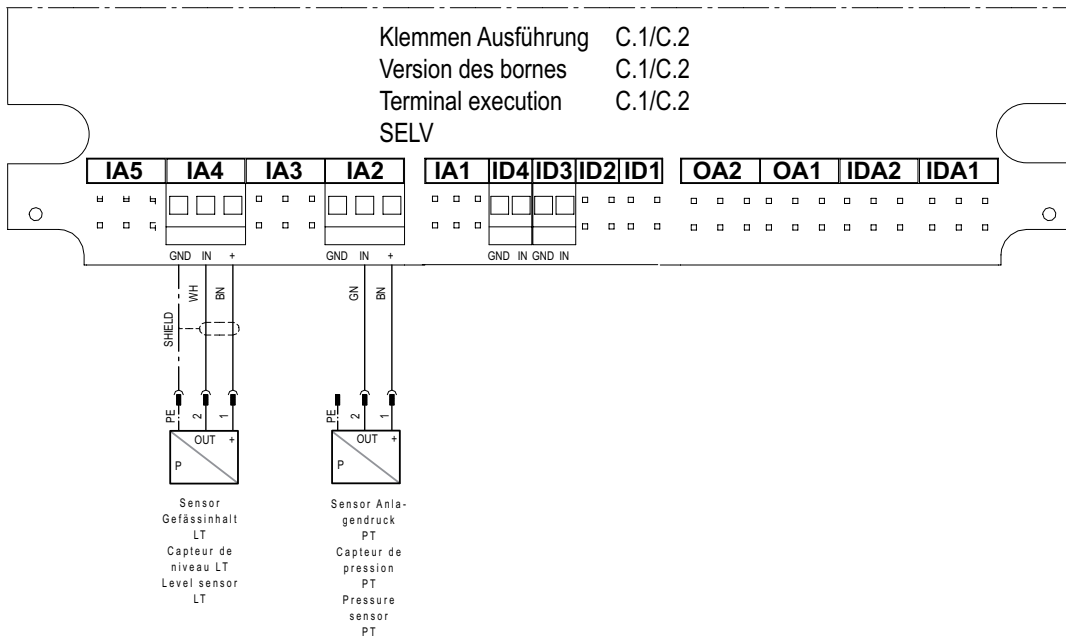

Comunicación

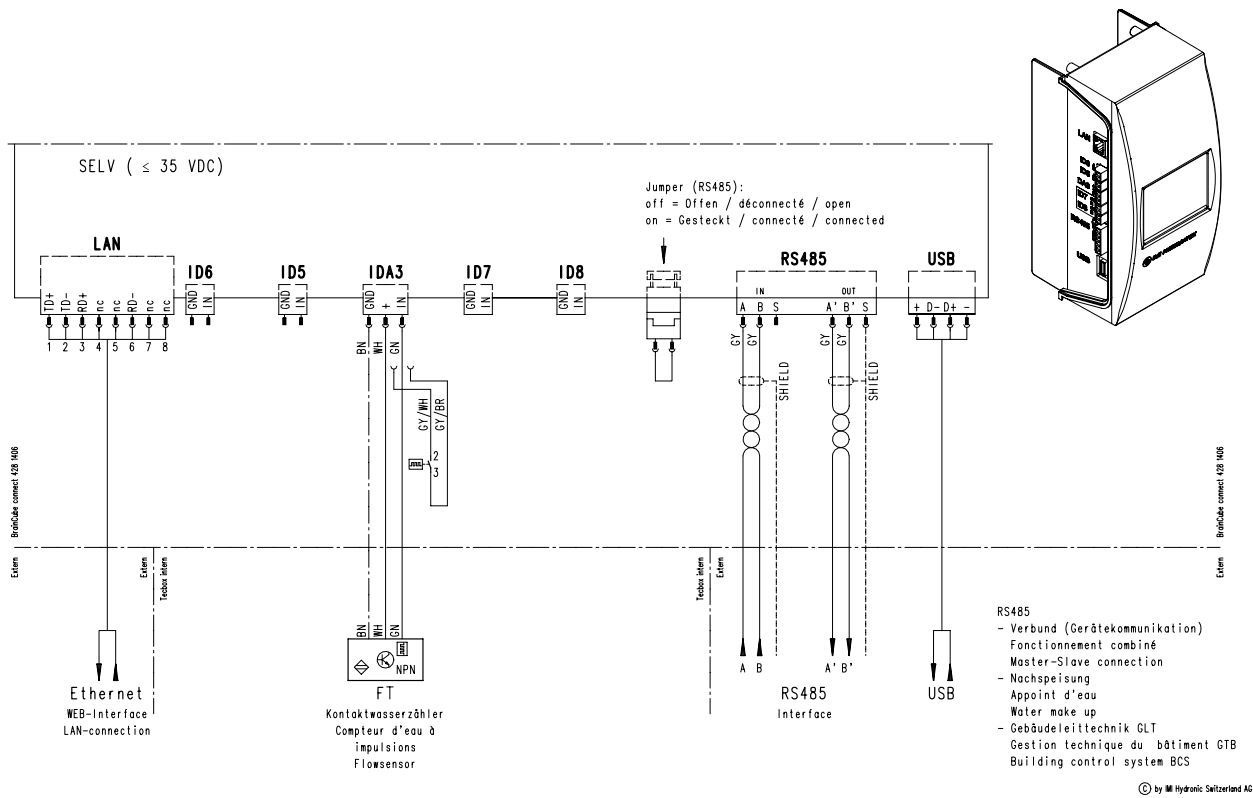

Los productos, textos, fotografías, gráficos y diagramas de este folleto pueden ser objeto de modificación, sin preaviso, por parte de IMI. Para obtener información más actualizada sobre nuestros productos y sus especificaciones, visite climatecontrol.imiplc.com.