

Climate
Control

IMI Pneumatex

Compresso CX Connect



Trykkvedlikeholdssystem for ekstern trykkluft

For varmesystemer opp til 4 MW og kjølesystemer opp til 6 MW

Compresso CX Connect

Compresso CX Connect er et presist trykkvedlikeholdssystem for ekstern trykkluft beregnet for varme-, kjøle- og solvarmeanlegg. Systemet er spesielt tilpasset anlegg som krever høy presisjon samt kompakt innstallasjon. Kapasitetsområdet ligger mellom Statico og Transfero. Nye BrainCube Connect kontrollpanel tar konnektivitet til et nytt nivå, og muliggjør kommunikasjon med BMS-system og andre BrainCube-enheter samt fjernstyring av trykkvedlikeholdssystemet gjennom sanntidsvisning.



Nøkkelfunksjoner

Forbedret design for enklere og mer komfortabel bruk.

Driftssikkert, opplyst 3,5" TFT-berøringsskjerm med farger. Intuitiv og brukervennlig meny. Web-basert grensesnitt med fjernkontroll og sanntidsvisning. BrainCube Connect kontrollpanel integrert i TecBox.

Ekstern tilgang og feilsøking

Ekstern tilgang og idriftsettingsstøtte reduserer behovet for høyt kvalifisert personell på stedet. Raskere responstid, reduserte reparasjonskostnader. Datalogging for sjekk av anleggets yteevne.

Ultramoderne konnektivitet

Standardiserte tilkoblingsmuligheter til BMS og fjernstyringsanordninger (RS485, Ethernet, USB), noe som gir bedre styrbarhet og sparer tid ved montering og service. Kommunikasjon med opp til 8 BrainCube-enheter i et Master/Slave-nettverk.

Fillsafe-etterfyllingsovervåkning

med mulighet til å kontrollere vannetterfylling gjennom en Pleno P.

Teknisk beskrivelse - TecBox kontrollenhet

Anvendelsesområde:

Varme-, sol- og kjølesystemer.
For systemer i henhold til EN 12828, SWKI HE301-01, EN 12976, ENV 12977.

Trykk:

Laveste tillatte trykk, PSmin: 0 bar
Maximalt tillatte trykk, PS: se Artikler

Temperatur:

Maksimalt tillatte omgivelsestemperatur,
 t_{Amax} : 40°C
Laveste tillatte omgivelsestemperatur,
 t_{Amin} : 5°C

Nøyaktighet:

Nøyaktig trykkvedlikehold $\pm 0,1$ bar.

Spenning:

1 x 230V (-6% + 10%), 50/60 Hz

Elektrisk belastning:

Se Artikler

Beskyttelsesklasse:

IP lik EN 60529
IP 54

Materiale:

I hovedsak: stål, messing og bronse

Transport og lagring:

I frostfritt og tørt miljø.

Standard:

Bygget i henhold til
MD 2006/42/EC, Annex II 1.A
EMC-D. 2014/30/EU

Teknisk beskrivelse - Ekspansjonskar

Anvendelsesområde:

Kun sammen med kontrollenheten TecBox.
Se applikasjoner under Teknisk beskrivelse – Kontrollenhet TecBox.

Medie:

Ikke-aggressivt og gift-fritt medie.
Etylen- eller propylenglykolbasert frostvæske, opptil 50 %.

Trykk:

Laveste tillatte trykk, PS_{min}: 0 bar
Maximalt tillatte trykk, PS: se Artikler

Temperatur:

Maksimalt tillatte bagtemperatur, t_{Bmax} : 70°C
Laveste tillatte bagtemperatur, t_{Bmin} : 5°C
Maksimalt tillatt temperatur, t_{Smax} : 120°C
Laveste tillatte temperatur, t_{Smin} : -10°C

Materiale:

Stål. Farge: beryllium.
Lufttett airproof-butylgummibag i henhold til EN 13831.

Transport og lagring:

I frostfritt og tørt miljø.

Standard:

Bygget i henhold til PED 2014/68/EU.

Garanti:

Compresso CG, CG...E: 5-års garanti på den lufttette airproof-butylgummibag.
Compresso CU, CU...E: 5-års garanti på karet.

Funksjon, utstyr, fordeler

BrainCube Connect kontrollenhet

- BrainCube Connect styring for intelligent, helautomatisk og sikker systemdrift. Selvoptimaliserende med minnefunksjon.
- Datalogging og systemanalyse, kronologisk meldingsminne med prioriteringsfunksjon, fjernstyring med sanntidsvisning, automatisk periodisk selvtest.
- Driftssikkert, opplyst 3,5" TFT-berørings skjerm med farger. Intuitiv, driftsorientert meny med touch-funksjon ; direkte bruker støtte via pop-up menyer. Viser driftsstatus og alle relevante parametere som tekst og/eller grafikk, flerspråklig.
- Silentrun-drift.
- Valgfri Fillsafe etterfyllingsovervåking og --styring ved integrering av en Pleno P-enhet.
- Høykvalitets metalldekke.
- Plassbesparende montering på CU eller CG primærkar.
- Inklusive monteringssett for tilkobling av komprimert luft fra TecBox til primærkar.

Ekspansjonskar

- Airproof-butylgummibag (CU, CU...E, CG, CG...E), utskiftbar (CG, CG...E).
- Innklusiv fleksibel slange for kobling av vannsiden og avstengningsventil med beskyttet funksjon og kuleventil for rask drenereing (CU, CG).
- Innklusiv monteringssett for kobling av luftsiden på ekspansjonskaret og avstengningsventil for kobling av vannsiden med beskyttet funksjon og kuleventil for rask drenereing (CU...E, CG...E).
- Korrosjonsbeskyttet innvendig belegg for minimal bagslitasje (CG, CG...E).
- Endoskopisk inspeksjonsåpning for innvendig kontroll (CU, CU...E). To flensåpninger for innvendige inspeksjoner (CG, CG...E).
- Karet kan luftes fra toppen, kondensdrenering under.
- Sinusring for stående montering (CU, CU...E).

Kalkulasjon

Trykkvedlikehold for standardssystemer TAZ ≤ 100 °C

Beräkning enligt EN 12828, SWKI HE301-01 *).

For alle spesialanlegg, som f.eks. solenergisystemer, systemer med høyere temperaturer enn 100 °C og kjøleanlegg med temperaturer under 5 °C, bruk programvaren HySelect eller kontakt oss.

Generelle ligninger

Vs	Systemets vannvolum	Oppvarming	Vs = vs · Q	vs	Spesifikk vannvolum, tabell 4. Installert varme effekt i kW.
			Vs= Kalkuleres		
		Kjøling	Vs= Kalkuleres		Systemdesign, beregning av innhold.

Ve	Ekspansjonsvolum	EN 12828	Ve = e · (Vs+Vhs)	e, ehs	Ekspansjonskoeffisient for t _{max} , tabell 1
		Kjøling	Ve = e · (Vs+Vhs)	e, ehs	Ekspansjonskoeffisient for t _{max} , tabell 1 ⁷⁾
		SWKI HE301-01 Oppvarming	Ve = e · Vs · X¹⁾ + ehs · Vhs	e ehs	Ekspansjonskoeffisient for (t _{smax} + tr)/2, tabell 1 Ekspansjonskoeffisient for t _{max} , tabell 1
		SWKI HE301-01 Kjøling	Ve = e · Vs · X¹⁾ + ehs · Vhs	e, ehs	Ekspansjonskoeffisient for t _{max} , tabell 1 ⁷⁾

Vwr	Vannreserve	EN 12828, Kjøling	Vwr ≥ 0,005 · Vs ≥ 3 L		
		SWKI HE301-01	Vwr er hensyntatt i Ve med coefficienten X		

p0	Minstetrykk ²⁾ Nedre grenseverdi for trykkvedlikehold	EN 12828, Kjøling	p0 = Hst/10 + 0,2 bar ≥ pz	Hst	Statisk høyde Minimum nødvendig trykk for pumper eller kjeler
		SWKI HE301-01	p0 = Hst/10 + 0,3 bar ≥ pz	pz	

pa	Min. driftstrykk Laveste grense for optimal trykkvedlikehold		pa ≥ p0 + 0,3 bar		
-----------	---	--	--------------------------	--	--

pe	Sluttrykk Overste grense for optimal trykkvedlikehold			psvs dpsvs _c	Responstrykk sikkerhetsventil Sikkerhetsventilens toleranse
		EN 12828	pe ≤ psvs - dpsv_c	dpsvs _c = dpsvs _c =	0,5 bar for psvs ≤ 5 bar ⁴⁾ 0,1 · psvs for psvs > 5 bar ⁴⁾
		Kjøling	pe ≤ psvs - dpsv_c	dpsvs _c = dpsvs _c =	0,6 bar for psvs ≤ 3 bar ⁴⁾ 0,2 · psvs for psvs > 3 bar ⁴⁾
		SWKI HE301-01 Oppvarming	pe ≤ psvs/1,15 og pe ≤ psvs/0,3 bar		psvs ⁴⁾
		SWKI HE301-01 kjøling, solenergi, varmepumpe	pe ≤ psvs/1,3 og pe ≤ psvs - 0.6 bar		psvs ⁴⁾

Compresso

pe	Sluttrykk Overste grense for optimal trykkvedlikehold		pe=pa+0,2		
-----------	--	--	------------------	--	--

VN	Nominelt volum for ekspansjonskaret ⁵⁾	EN 12828, kjøling	VN ≥ (Ve + Vwr + 2³⁾) · 1,1		
		SWKI HE301-01	VN ≥ (Ve + 2³⁾) · 1,1		

TecBox		Q = f(Hst)	>> Se Compresso
---------------	--	-------------------	-----------------

1) Oppvarming, Kjøling, Solenergi: Q ≤ 10 kW: X = 3 | 10 kW < Q ≤ 150 kW: X = (87-0,3 · Q)/28 | Q > 150 kW: X = 1,5. Geotermiske kollektor systemer: X = 2,5

2) Formelen for minstetrykk p0 gjelder for trykkvedlikeholdssystem tilkoblet på sirkulasjonspumpens innsugningsside. Ved montering på trykkside skal p0 økes med pumpestrykket Δp.

3) Legg til 2 liter når en Vento vakuumskiller er installert i systemet.

4) Sikkerhetsventiler må fungere innenfor disse grenseverdiene. Benytt sertifiserte sikkerhetsventiler type H eller DGH for varmeanlegg og type F eller DGF for kjøleanlegg. For installasjoner i henhold til SWKI HE301-01 skal det kun benyttes sikkerhetsventiler med godkjenning DGF eller DGH.

5) Velg et kar som har likt eller høyere nominelt innhold.

7) Maks temperatur om anlegget stopper, vanligvis 40°C for kjøleanlegg og geotermiske flate-kollektorsystemer, 20°C geotermiske borehull.

*) SWKI HE301-01: Gjelder for Sveits

HySelect, vårt kalkulasjonsprogram, er basert på en avansert kalkulasjonsmetode og database. Noe avvik i resultatene kan derfor forekomme.

Tabell 1: e ekspansjonskoeffisient

t (TAZ, ts _{max} , tr, ts _{min}), °C	20	30	40	50	60	70	80	90	100	105	110
e Vann = 0 °C	0,0016	0,0041	0,0077	0,0119	0,0169	0,0226	0,0288	0,0357	0,0433	0,0472	0,0513
e % innhold MEG*											
30 % = -14,5 °C	0,0093	0,0129	0,0169	0,0224	0,0286	0,0352	0,0422	0,0497	0,0577	0,0620	0,0663
40 % = -23,9 °C	0,0144	0,0189	0,0240	0,0300	0,0363	0,0432	0,0505	0,0582	0,0663	0,0706	0,0750
50 % = -35,6 °C	0,0198	0,0251	0,0307	0,0370	0,0437	0,0507	0,0581	0,0660	0,0742	0,0786	0,0830
e % innhold MPG**											
30 % = -12,9 °C	0,0151	0,0207	0,0267	0,0333	0,0401	0,0476	0,0554	0,0639	0,0727	0,0774	0,0823
40 % = -20,9 °C	0,0211	0,0272	0,0338	0,0408	0,0481	0,0561	0,0644	0,0731	0,0826	0,0873	0,0924
50 % = -33,2 °C	0,0288	0,0355	0,0425	0,0500	0,0577	0,0660	0,0747	0,0839	0,0935	0,0985	0,1036

Tabell 4: vs ca. vannvolum*** for varmeanlegg i forhold til installert varmeeffekt Q

ts _{max} tr	°C	90 70	80 60	70 55	70 50	60 40	50 40	40 30	35 28
Eldre radiatorer	vs liter/kW	14,0	16,5	20,1	20,6	27,9	36,6	-	-
Nye radiatorer	vs liter/kW	9,0	10,1	12,1	11,9	15,1	20,1	-	-
Konvektorer	vs liter/kW	6,5	7,0	8,4	7,9	9,6	13,4	-	-
Ventilasjonsystemer	vs liter/kW	5,8	6,1	7,2	6,6	7,6	10,8	-	-
Gulvvarme	vs liter/kW	10,3	11,4	13,3	13,1	15,8	20,3	29,1	37,8

*) MEG = Mono-Ethylene Glycol

**) MPG = Mono-Propylene Glycol

***) vannvolum = energikilde + distribusjonsnett + varmeavgivere

Tabell 5: DNe standardverdier for ekspansjonsledning med Compresso

Lengde opp til ca. 30 m	DNe	20	25	32	40	50	65	80
Oppvarming :								
EN 12828	Q kW	1000	1700	3000	3900	6000	11000	15000
Kjøling :								
ts _{max} ≤ 50 °C	Q kW	1600	2700	4800	6300	9600	17600	24100

Temperatur

ts _{max}	Maksimal systemtemperatur Maksimaltemperatur for kalkulasjon av volumekspansjon. For varmeanlegg, den dimensjonerte strømningstemperaturen for drift av anlegget med den laveste utvendige temperaturen som kan forventes (standard utvendig temperatur i henhold til EN 12828). For kjøleanlegg, maks. temperatur som oppnås i driftsmodus eller stillstand. For solenergianlegg, temperaturen opp til det nivået fordamping skal kunne unngås.
ts _{min}	Laveste systemtemperatur Laveste temperatur for kalkulasjon av ekspansjonsvolum. Laveste systemtemperatur er lik frysepunktet, avhengig av hvor stor prosent tilsatt frostvæske utgjør. For vann uten tilsetninger: ts _{min} = 0.
tr	Returtemperatur Returtemperatur for varmeanlegg ved laveste utetemperatur som kan forventes (standard utetemperatur i henhold til EN 12828).
TAZ	Temperaturbegrensninger, Temperaturregulator, Temperaturgrense Sikkerhetsanordning i samsvar med EN 12828 for temperatursikring av varmegeneratorer. Dersom gitt temperaturgrense overskrides, blir varmen slått av. Forblir i låst posisjon til temperaturen faller under gitt nivå. Kontrollenheten vil automatisk frigjøre varmetilførselen. Innstillingsverdi for systemer i henhold til EN 12828 ≤ 110 °C.

Nøyaktig trykkvedlikehold

Kompressorbasert Compresso minimerer trykkvariasjoner mellom p_a og p_e .
 $\pm 0,1$ bar

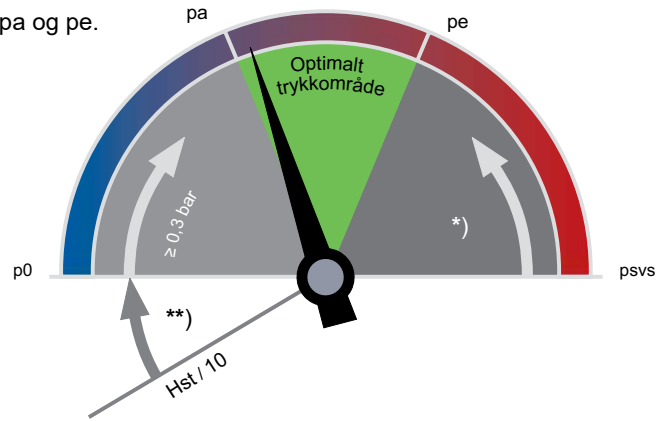

**)
 EN 12828, Solenergi, Kjøling: $\geq 0,2$ bar

*)
 EN 12828: $\geq p_{svs} \cdot 0,1 \geq 0,5$ bar
 Solenergi, Kjøling: $\geq p_{svs} \cdot 0,2 \geq 0,6$ bar

p0 Fortrykk

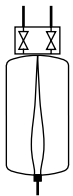

Compresso

p_0 og aktiveringsverdier kalkuleres av BrainCube basert på anleggets statiske høyde.

pa Starttrykk



Compresso

Om systemtrykk $e < p_a$, magnetventil for lufttilførsel åpner.
 $p_a = p_0 + 0,3$

pe Sluttrykk



Compresso

Om systemtrykk når p_e : Magnetventil på luftsiden «åpen»
 $p_e = p_a + 0,2$

Utstyr

Sikkerhetsledninger

I samsvar med tabell 5. Med flere kar som skal beregnes avhengig av ytelse pr. kar.

Sikret stengeventil DLV

Inkludert i leveringen.

Zeparo

Avluftningsventil Zeparo ZUT eller ZUP på hvert høytliggende punkt for avluftning under påfyllings- og dreneringsprosessen. Utskiller for slam og magnetitt i hvert av systemene i hovedretur til energikilden.

Hvis det ikke er installert sentral avgassing (f.eks. Vento V Connect) kan en mikrobobleutskiller monteres i strømningsretningen, før sirkulasjonspumpen hvis mulig.

Statisk høyde H_{st_m} over mikrobobleutskilleren, i henhold til tabellen under, må ikke overskrides

$t_{s_{max}}$ °C	90	80	70	60	50	40	30	20	10
H_{st_m} mWs	15,0	13,4	11,7	10,0	8,4	6,7	5,0	3,3	1,7

Installasjonseksempel

Compresso CX 80 Connect

TecBox med 1 stk magnetventil for luft inn og 1 stk magnetventil for luft ut. For veggmontering ved siden av primærkar. Nøyaktig trykkvedlikehold $\pm 0,1$ bar. Med Pleno P BA4R og Pleno PX vannetterfylling.

For varmeanlegg opp til ca. 4 000 kW

(tilpassning kan være nødvendig for å tilfredsstille lokale regelverk)

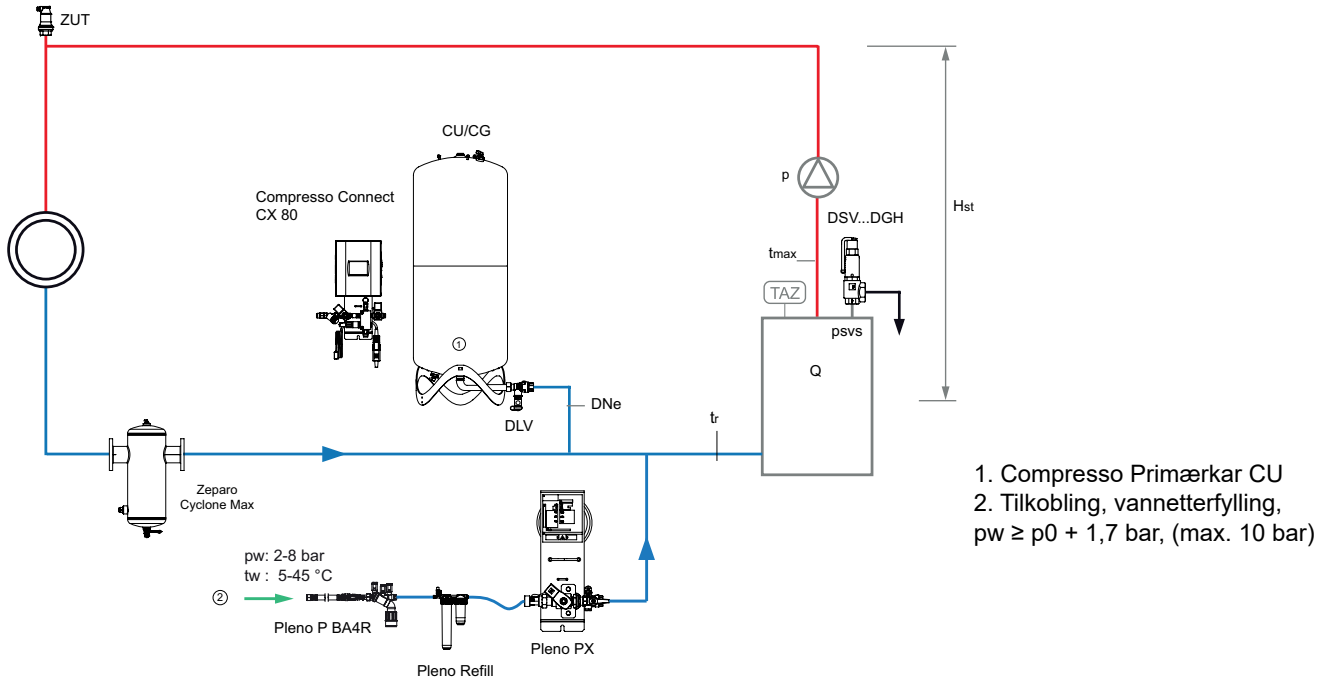

Zeparo Cyclone Max syklonbasert slamutskiller med magnet ZCXM i returledningen.

Zeparo ZUT for automatisk avluftning ved påfylling og drenering.

Ytterligere tilbehør, se produktinformasjon: Datablad Pleno, Zeparo og Tilbehør

Installasjon

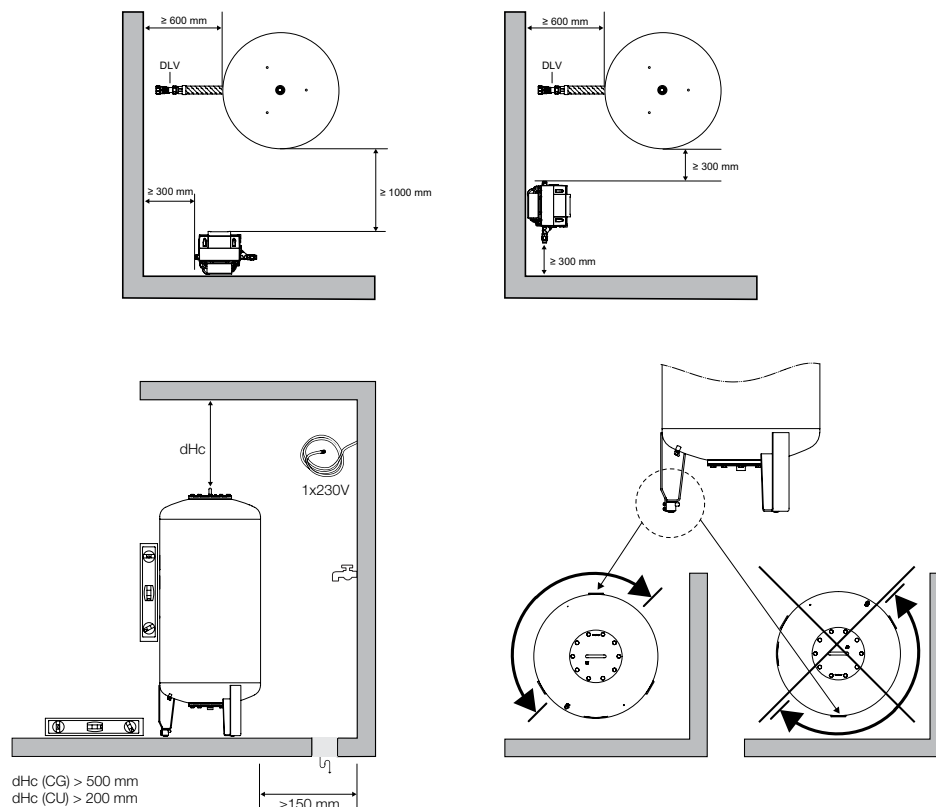

TecBox kontrollenhet, Compresso CX

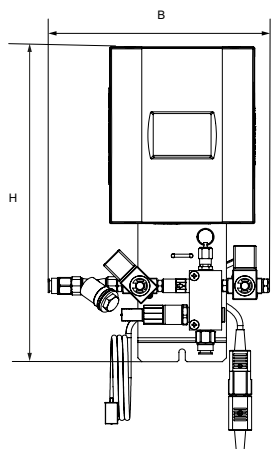

Compresso CX

Nøyaktig trykkvedlikehold ± 0.1 bar.

For oljefri trykkluft. 1 luft innløpsventil og 1 luft utløpsventil.

Type	PS [bar]	B	H	T	m [kg]	Pel [kW]	NRF nr	Artikkelnr.
CX 80-6	6	275	392	190	6	0,1	–	30102130000
CX 80-10	10	275	392	190	6	0,1	–	30102130001
CX 80-16	16	275	392	190	6	0,1	–	30102130002

T = Anordningens dybde.

Ekspansjonskar

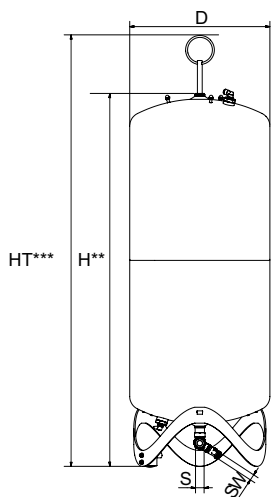

Compresso CU

Primærkar. Måleanordning for måling av innhold. Innklusiv fleksibel slange for kobling av vannsiden og avstengningsventil med beskyttet funksjon og kuleventil for rask drenering.

Type	VN [l]	D	H*	HT***	m [kg]	S	Sw	NRF nr	Artikkelnr.
6 bar (PS)									
CU 200.6	200	500	1340	1565	34	Rp1	G3/4	840 29 51	712 1000
CU 300.6	300	560	1469	1690	40	Rp1	G3/4	840 29 52	712 1001
CU 400.6	400	620	1532	1760	58	Rp1	G3/4	840 29 53	712 1002
CU 500.6	500	680	1627	1858	67	Rp1	G3/4	840 29 54	712 1003
CU 600.6	600	740	1638	1873	80	Rp1	G3/4	840 29 55	712 1004
CU 800.6	800	740	2132	2360	98	Rp1	G3/4	840 29 56	712 1005

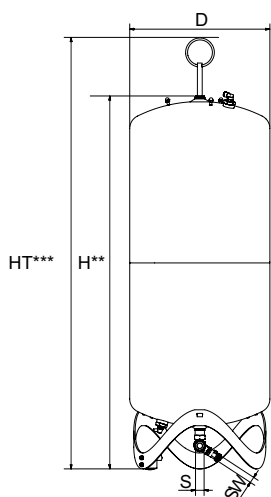

Compresso CU...E

Sekundærkar. Innklusiv fleksibel slange for kobling av vannsiden og avstengningsventil med beskyttet funksjon samt kuleventil for rask drenering. Monteringssett for ekspansjonskarets luft side.

Type	VN [l]	D	H**	HT***	m [kg]	S	Sw	NRF nr	Artikkelnr.
6 bar (PS)									
CU 200.6 E	200	500	1340	1565	33	Rp1	G3/4	840 29 57	712 2000
CU 300.6 E	300	560	1469	1690	39	Rp1	G3/4	840 29 58	712 2001
CU 400.6 E	400	620	1532	1760	57	Rp1	G3/4	840 29 59	712 2002
CU 500.6 E	500	680	1627	1858	66	Rp1	G3/4	840 29 61	712 2003
CU 600.6 E	600	740	1638	1873	79	Rp1	G3/4	840 29 62	712 2004
CU 800.6 E	800	740	2132	2360	97	Rp1	G3/4	840 29 63	712 2005

VN = Nominelt volum

**) Toleranse 0 /-100

***) Maks. høyde når karet vippes inkludert løftekrok

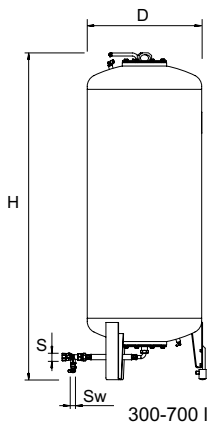

300-700 l

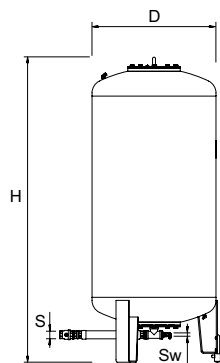

1000-3000 l

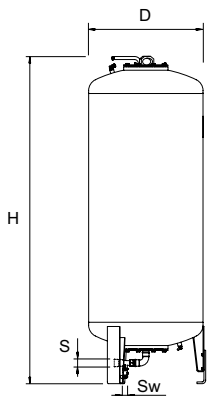

300-700 l

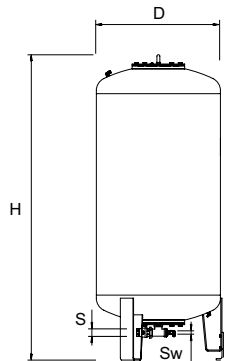

1000-5000 l

Compresso CG

Primærkar. Måleanordning for måling av innhold. Innklusiv fleksibel slange for kobling av vannsiden og avstengningsventil med beskyttet funksjon og kuleventil for rask drenering. Innvendig korrosjons beskyttet for minimal bag-slitasje.

Type*	VN [l]	D	H**	H***	m	S	Sw	NRF nr	Artikkelnr.
6 bar (PS)									
CG 300.6	300	500	1823	1839	140	Rp1	G3/4	-	712 1006
CG 500.6	500	650	1864	1893	190	Rp1	G3/4	-	712 1007
CG 700.6	700	750	1894	1931	210	Rp1	G3/4	-	712 1008
CG 1000.6	1000	850	2097	2132	290	Rp1 1/2	G3/4	-	712 1009
CG 1500.6	1500	1016	2248	2295	400	Rp1 1/2	G3/4	-	712 1010
CG 2000.6	2000	1016	2746	2785	680	Rp1 1/2	G3/4	-	712 1015
CG 3000.6	3000	1300	2850	2936	840	Rp1 1/2	G3/4	-	712 1012
CG 4000.6	4000	1300	3496	3547	950	Rp1 1/2	G3/4	-	712 1013
CG 5000.6	5000	1300	4134	4183	1050	Rp1 1/2	G3/4	-	712 1014
10 bar (PS)									
CG 300.10	300	500	1854	1866	160	Rp1	G3/4	-	712 3000
CG 500.10	500	650	1897	1921	220	Rp1	G3/4	-	712 3001
CG 700.10	700	750	1928	1961	250	Rp1	G3/4	-	712 3002
CG 1000.10	1000	850	2097	2132	340	Rp1 1/2	G3/4	-	712 3003
CG 1500.10	1500	1016	2285	2331	460	Rp1 1/2	G3/4	-	712 3004
CG 2000.10	2000	1016	2779	2819	760	Rp1 1/2	G3/4	-	712 3009
CG 3000.10	3000	1300	2879	2942	920	Rp1 1/2	G3/4	-	712 3006

Compresso CG...E

Sekundærkar. Inkludert stengeventil med kuleventil for rask drenering, monteringssett for tilkobling av karetts luftdel.

Innvendig korrosjons beskyttet for minimal bag-slitasje.

Type*	VN [l]	D	H**	H***	m	S	Sw	NRF nr	Artikkelnr.
6 bar (PS)									
CG 300.6 E	300	500	1823	1839	140	Rp1	G3/4	-	712 2006
CG 500.6 E	500	650	1864	1893	190	Rp1	G3/4	-	712 2007
CG 700.6 E	700	750	1894	1931	210	Rp1	G3/4	-	712 2008
CG 1000.6 E	1000	850	2097	2132	290	Rp1 1/2	G3/4	-	712 2009
CG 1500.6 E	1500	1016	2248	2295	400	Rp1 1/2	G3/4	-	712 2010
CG 2000.6 E	2000	1016	2746	2785	680	Rp1 1/2	G3/4	-	712 2015
CG 3000.6 E	3000	1300	2850	2936	840	Rp1 1/2	G3/4	-	712 2012
CG 4000.6 E	4000	1300	3496	3547	950	Rp1 1/2	G3/4	-	712 2013
CG 5000.6 E	5000	1300	4134	4183	1050	Rp1 1/2	G3/4	-	712 2014
10 bar (PS)									
CG 300.10 E	300	500	1854	1866	160	Rp1	G3/4	-	712 4000
CG 500.10 E	500	650	1897	1921	220	Rp1	G3/4	-	712 4001
CG 700.10 E	700	750	1928	1961	250	Rp1	G3/4	-	712 4002
CG 1000.10 E	1000	850	2097	2132	340	Rp1 1/2	G3/4	-	712 4003
CG 1500.10 E	1500	1016	2285	2331	460	Rp1 1/2	G3/4	-	712 4004
CG 2000.10 E	2000	1016	2779	2819	760	Rp1 1/2	G3/4	-	712 4009
CG 3000.10 E	3000	1300	2879	2942	920	Rp1 1/2	G3/4	-	712 4006

VN = Nominelt volum

*) Bruksområder > 10 bar og spesialkar på forespørsel.

***) Toleranse 0 /-100

****) Maks. høyde når karet vippes

Tilbehør kontrollmoduler

Kommunikasjonsmodul for BrainCube-kontroll

Maksimalt tillatte omgivelsestemperatur, TA: 40°C

Kode for beskyttelse mot fuktighet og fysisk kontakt: IP 54

Spenning: 230 V/50 Hz

ComCube DCA

2 atskilte analoge utganger 4-20 mA for tilkobling til administrasjonssystem for en bygning, isolasjonsspenning 2,5 kVAC. Alt kabelopplegg på innsiden av huset, veggmontert.

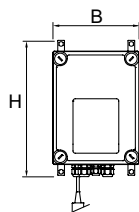

Type	B	H	T	m [kg]	PeI [kW]	NRF nr	Artikkelnr.
DCA	190	260	180	0,5	0,1	–	814 1010

T = Anordningens dybde.

Programvareutvidelse

Driftsalternativer er Master / Slave, parallell, utvidet kapasitet eller 100 % redundans.

Fjernomkobling av Master/Slave mulig.

Kabelopplegg på stedet, igangkjøring av IMI serviceteam.

Inkluderer monteringssett med avstengningsanordninger for tilkobling av luftdelen på TecBox til primærkar.

Master-Slave DMS 2

paralleldrift av 2 Compresso C 10, C 20.

Type	Artikkelnr.
DMS 2 C	814 1020

Koblings skjema

230 V / 50/60 Hz

Elektrisk anslutning Compresso CX Connect

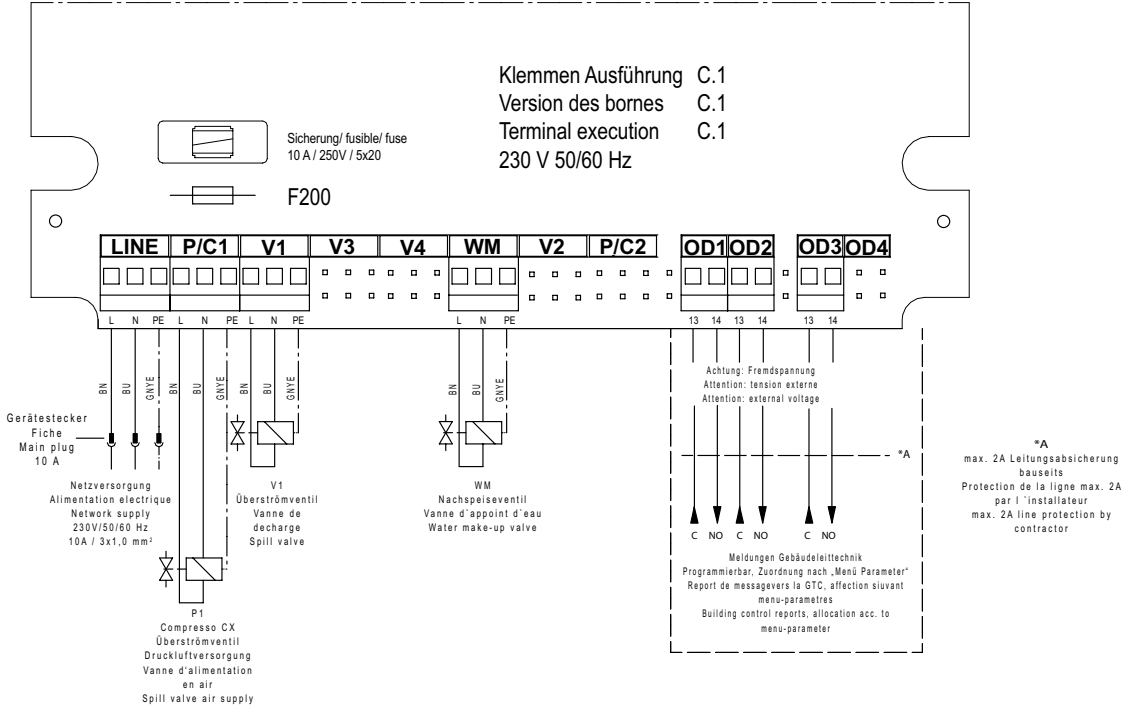

Elektrisk anslutning lavspenning

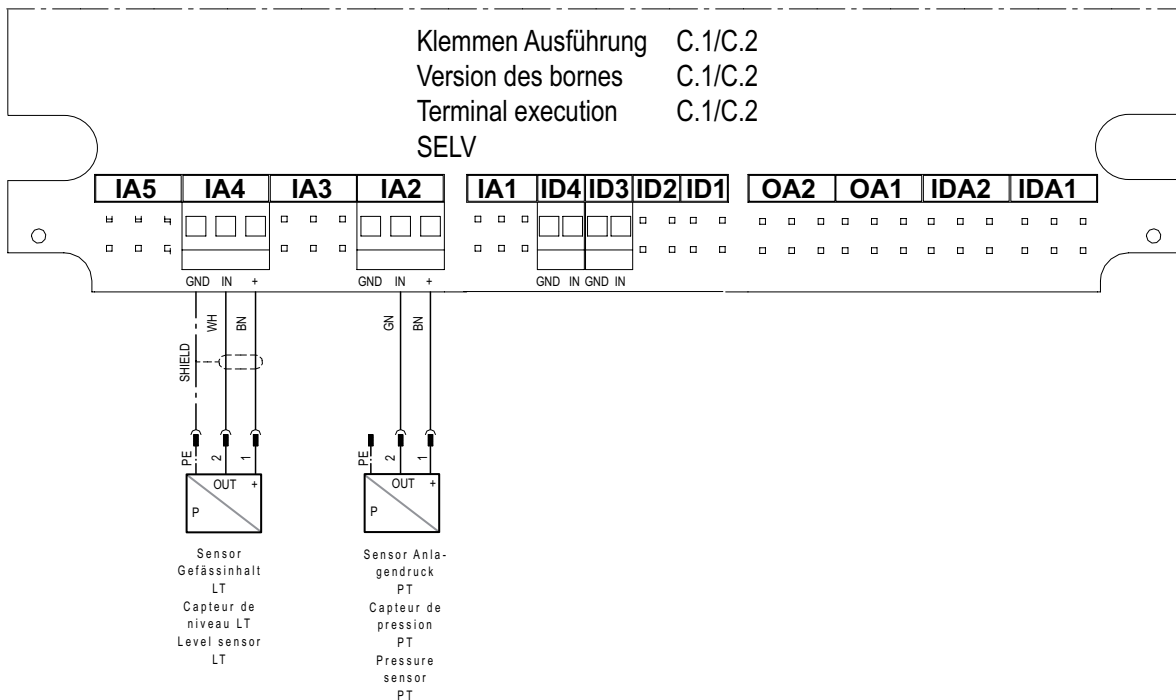

Kommunikasjon

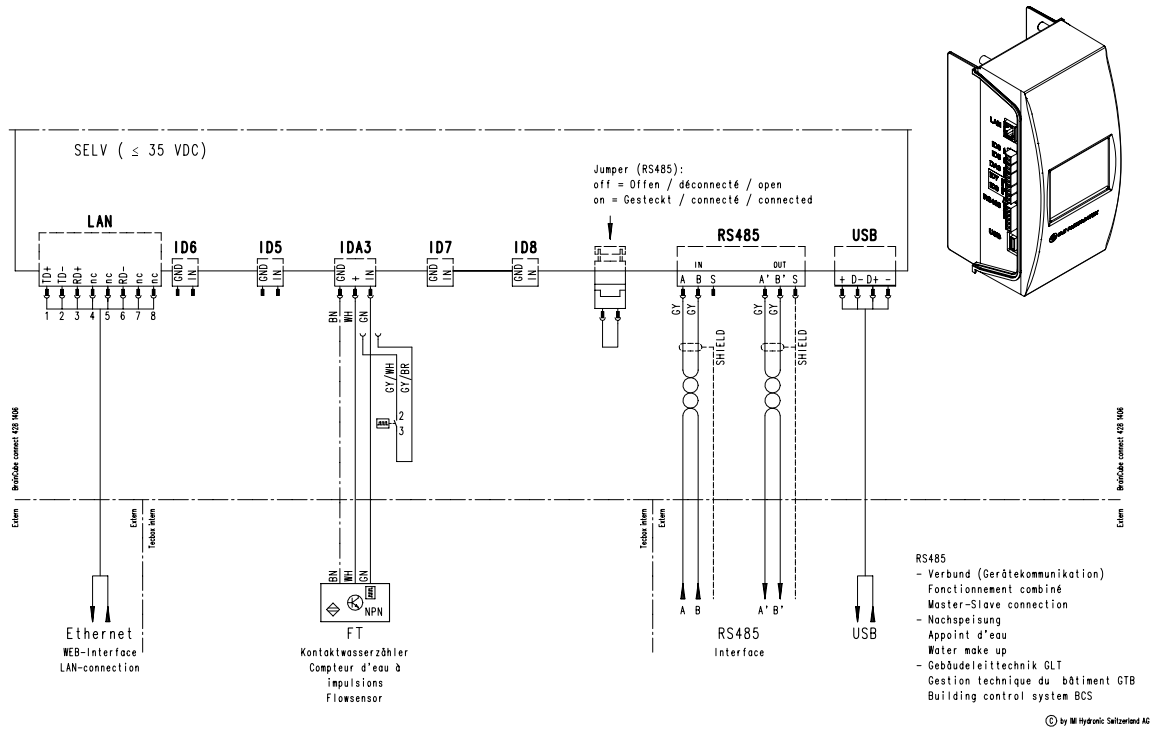

Produkter, tekster, bilder, grafikk og diagrammer i denne brosjyren kan til enhver tid endres av IMI uten forutgående varsel eller forklaring. For den aller siste informasjonen om våre produkter, samt spesifikasjoner, gå inn på climatecontrol.imiplc.com.



Climate Control, en sektor af IMI plc. (Juridisk registreret som IMI Hydronic Engineering A/S)
 IMI Hydronic Engineering AS, Glynitveien 7, 1400 Ski. Tel: 64 91 16 10

RSC NO Compresso CX Connect ed.3c 09.2023