

Climate
Control

IMI Pneumatex

Compresso Connect



Trykkvedlikeholdssystemer med kompressorer
For varmesystemer opp til 12 MW og kjølesystemer
opp til 18 MW

Compresso Connect

Compresso er et høyverdig trykkvedlikeholdssystem med kompressor for bruk i varme-, sol- og kjølesystemer. Systemet er spesielt tilpasset anlegg som krever høy presisjon samt kompakt innstallasjon. Kapasitetsområdet ligger mellom Statico og Transfero. Nye **BrainCube Connect** kontrollpanel tar konnektivitet til et nytt nivå, og muliggjør kommunikasjon med BMS-system og andre BrainCube-enheter samt fjernstyring av trykkvedlikeholdssystemet gjennom sanntidsvisning.



Nøkkelfunksjoner

Forbedret design for enklere og mer komfortabel bruk.

Driftssikkert, opplyst 3,5" TFT-berøringsskjerm med farger. Intuitiv og brukervennlig meny. Web-basert grensesnitt med fjernkontroll og sanntidsvisning. BrainCube Connect kontrollpanel integrert i TecBox.

Ultramoderne konnektivitet

Standardiserte tilkoblingsmuligheter til BMS og fjernstyringsanordninger (RS485, Ethernet, USB), noe som gir bedre styrbarhet og sparer tid ved montering og service. Kommunikasjon med opp til 8 BrainCube-enheter i et Master/Slave-nettverk.

Ekstern tilgang og feilsøking

Ekstern tilgang og idriftsettingsstøtte reduserer behovet for høyt kvalifisert personell på stedet. Raskere responstid, reduserte reparasjonskostnader. Datalogging for sjekk av anleggets yteevne.

Teknisk beskrivelse - TecBox kontrollenhet

Anvendelsesområde:

Varme-, sol- og kjølesystemer. For systemer i henhold til EN 12828, SWKI HE301-01, EN 12976, ENV 12977.

Trykk:

Laveste tillatte trykk, PS_{min}: 0 bar
Maximalt tillatte trykk, PS: se Artikler

Temperatur:

Maksimalt tillatte omgivelsestemperatur, t_{Amax} : 40°C
Laveste tillatte omgivelsestemperatur, t_{Amin} : 5°C

Nøyaktighet:

Nøyaktig trykkvedlikehold $\pm 0,1$ bar.

Spenning:

Compresso C10: 1 x 230 V (-6% + 10%), 50/60 Hz
Compresso C15: 1 x 230 V (-6% + 10%), 50 Hz

Elektrisk belastning:

Se Artikler

Beskyttelsesklasse:

IP 22 lik EN 60529

Silent-run Compressors:

53-62 dB(A) / 1-10 bar

Materiale:

I hovedsak: stål, messing og bronse

Transport og lagring:

I frostfritt og tørt miljø.

Standard:

Bygget i henhold til MD 2006/42/EC, Annex II 1.A
EMC-D. 2014/30/EU

Teknisk beskrivelse - Ekspansjonskar

Anvendelsesområde:

Kun sammen med kontrollenheten TecBox.
Se applikasjoner under Teknisk beskrivelse – Kontrollenhet TecBox.

Medie:

Ikke-aggressivt og gift-fritt medie.
Etylen- eller propylenglykolbasert frostvæske, opptil 50 %.

Trykk:

Laveste tillatte trykk, PS_{min}: 0 bar
Maximalt tillatte trykk, PS: se Artikler

Temperatur:

Maksimalt tillatte bagtemperatur, t_{Bmax} : 70°C
Laveste tillatte bagtemperatur, t_{Bmin} : 5°C
Maksimalt tillatt temperatur, t_{Smax} : 120°C
Laveste tillatte temperatur, t_{Smin} : -10°C

Materiale:

Stål. Farge: beryllium.
Lufttett airproof-butylgummibag i henhold til EN 13831.

Transport og lagring:

I frostfritt og tørt miljø.

Standard:

Bygget i henhold til PED 2014/68/EU.

Garanti:

Compresso CG, CG...E: 5-års garanti på den lufttette airproof-butylgummibag.
Compresso CU, CU...E: 5-års garanti på karet.

Funksjon, utstyr, fordeler

TecBox kontrollenhet

- BrainCube Connect styring for intelligent, helautomatisk og sikker systemdrift. Selvoptimaliserende med minnefunksjon.
- Datalogging og systemanalyse, kronologisk meldingsminne med prioriteringsfunksjon, fjernstyring med sanntidsvisning, automatisk periodisk selvtest.
- Driftssikkert, opplyst 3,5" TFT-berørings skjerm med farger. Intuitiv, driftsorientert meny med touch-funksjon ; direkte bruker støtte via pop-up menyer. Viser driftsstatus og alle relevante parametere som tekst og/eller grafikk, flerspråklig.
- Silenrun-drift.
- Valgfri Fillsafe etterfyllingsovervåkning og --styring ved integrering av en Pleno P-enhet.
- Høykvalitets metalldekke.
- Gulvstående.
- Inklusive monteringssett for tilkobling av komprimert luft fra TecBox til primærkar.

Ekspansjonskar

- Airproof-butylgummibag (CU, CU...E, CG, CG...E), utskiftbar (CG, CG...E).
- Innklusiv fleksibel slange for kobling av vannsiden og avstengningsventil med beskyttet funksjon og kuleventil for rask drenering (CU, CG).
- Innklusiv monteringssett for kobling av luftsiden på ekspansjonskaret og avstengningsventil for kobling av vannsiden med beskyttet funksjon og kuleventil for rask drenering (CU...E, CG...E).
- Korrosjonsbeskyttet innvendig belegg for minimal bagslitasje (CG, CG...E).
- Endoskopisk inspeksjonsåpning for innvendig kontroll (CU, CU...E). To flensåpninger for innvendige inspeksjoner (CG, CG...E).
- Karet kan luftes fra toppen, kondensdrenering under.
- Sinusring for stående montering (CU, CU...E).

Kalkulasjon

Trykkvedlikehold for standardsystemer TAZ ≤ 100 °C

Beräkning enligt EN 12828, SWKI HE301-01 *).

For alle spesialanlegg, som f.eks. solenergisystemer, systemer med høyere temperaturer enn 100 °C og kjøleanlegg med temperaturer under 5 °C, bruk programvaren HySelect eller kontakt oss.

Generelle ligninger

Vs	Systemets vannvolum	Oppvarming	Vs = vs · Q	vs	Spesifikk vannvolum, tabell 4.
			Vs= Kalkuleres	Q	Installert varme effekt i kW.
		Kjøling	Vs= Kalkuleres		Systemdesign, beregning av innhold.
					Systemdesign, beregning av innhold.
Ve	Ekspansjonsvolum	EN 12828	Ve = e · (Vs+Vhs)	e, ehs	Ekspansjonskoeffisient for t _{max} , tabell 1
		Kjøling	Ve = e · (Vs+Vhs)	e, ehs	Ekspansjonskoeffisient for t _{max} , tabell 1 ⁷⁾
		SWKI HE301-01 Oppvarming	Ve = e · Vs · X¹⁾ + ehs · Vhs	e ehs	Ekspansjonskoeffisient for (ts _{max} + tr)/2, tabell 1 Ekspansjonskoeffisient for t _{max} , tabell 1
		SWKI HE301-01 Kjøling	Ve = e · Vs · X¹⁾ + ehs · Vhs	e, ehs	Ekspansjonskoeffisient for t _{max} , tabell 1 ⁷⁾
Vwr	Vannreserve	EN 12828, Kjøling	Vwr ≥ 0,005 · Vs ≥ 3 L		
		SWKI HE301-01	Vwr er hensyntatt i Ve med coefficienten X		
p0	Minstetrykk ²⁾ Nedre grenseverdi for trykkvedlikehold	EN 12828, Kjøling	p0 = Hst/10 + 0,2 bar ≥ pz	Hst	Statisk høyde Minimum nødvendig trykk for pumper eller kjeler
		SWKI HE301-01	p0 = Hst/10 + 0,3 bar ≥ pz	pz	
pa	Min. driftstrykk Laveste grense for optimal trykkvedlikehold		pa ≥ p0 + 0,3 bar		
pe	Sluttrykk Overste grense for optimal trykkvedlikehold			psvs dpsvs _c	Responstrykk sikkerhetsventil Sikkerhetsventilens toleranse
		EN 12828	pe ≤ psvs - dpsvs_c	dpsvs _c = dpsvs _c =	0,5 bar for psvs ≤ 5 bar ⁴⁾ 0,1 · psvs for psvs > 5 bar ⁴⁾
		Kjøling	pe ≤ psvs - dpsvs_c	dpsvs _c = dpsvs _c =	0,6 bar for psvs ≤ 3 bar ⁴⁾ 0,2 · psvs for psvs > 3 bar ⁴⁾
		SWKI HE301-01 Oppvarming	pe ≤ psvs/1,15 og pe ≤ psvs/0,3 bar		psvs ⁴⁾
		SWKI HE301-01 kjøling, solenergi, varmepumpe	pe ≤ psvs/1,3 og pe ≤ psvs - 0.6 bar		psvs ⁴⁾

Compresso

pe	Sluttrykk Overste grense for optimal trykkvedlikehold		pe=pa+0,2		
VN	Nominelt volum for ekspansjonskaret ⁵⁾	EN 12828, kjøling	VN ≥ (Ve + Vwr + 2³⁾) · 1,1		
		SWKI HE301-01	VN ≥ (Ve + 2³⁾) · 1,1		
TecBox			Q = f(Hst)	>> Se Compresso	

1) Oppvarming, Kjøling, Solenergi: Q ≤ 10 kW: X = 3 | 10 kW < Q ≤ 150 kW: X = (87-0,3 · Q)/28 | Q > 150 kW: X = 1,5. Geotermiske kollektor systemer: X = 2,5

2) Formelen for minstetrykk p0 gjelder for trykkvedlikeholdssystem tilkoblet på sirkulasjonspumpens innsugningsside. Ved montering på trykkside skal p0 økes med pumpestrykket Δp.

3) Legg til 2 liter når en Vento vakuumskiller er installert i systemet.

4) Sikkerhetsventiler må fungere innenfor disse grenseverdiene. Benytt sertifiserte sikkerhetsventiler type H eller DGH for varmeanlegg og type F eller DGF for kjøleanlegg. For installasjoner i henhold til SWKI HE301-01 skal det kun benyttes sikkerhetsventiler med godkjenning DGF eller DGH.

5) Velg et kar som har likt eller høyere nominelt innhold.

7) Maks temperatur om anlegget stopper, vanligvis 40°C for kjøleanlegg og geotermiske flate-kollektorsystemer, 20°C geotermiske borehull.

*) SWKI HE301-01: Gjelder for Sveits

HySelect, vårt kalkulasjonsprogram, er basert på en avansert kalkulasjonsmetode og database. Noe avvik i resultatene kan derfor forekomme.

Tabell 1: e ekspansjonskoeffisient

t (TAZ, ts _{max} , tr, ts _{min}), °C	20	30	40	50	60	70	80	90	100	105	110
e Vann = 0 °C	0,0016	0,0041	0,0077	0,0119	0,0169	0,0226	0,0288	0,0357	0,0433	0,0472	0,0513

e % innhold MEG*

30 % = -14,5 °C	0,0093	0,0129	0,0169	0,0224	0,0286	0,0352	0,0422	0,0497	0,0577	0,0620	0,0663
40 % = -23,9 °C	0,0144	0,0189	0,0240	0,0300	0,0363	0,0432	0,0505	0,0582	0,0663	0,0706	0,0750
50 % = -35,6 °C	0,0198	0,0251	0,0307	0,0370	0,0437	0,0507	0,0581	0,0660	0,0742	0,0786	0,0830

e % innhold MPG**

30 % = -12,9 °C	0,0151	0,0207	0,0267	0,0333	0,0401	0,0476	0,0554	0,0639	0,0727	0,0774	0,0823
40 % = -20,9 °C	0,0211	0,0272	0,0338	0,0408	0,0481	0,0561	0,0644	0,0731	0,0826	0,0873	0,0924
50 % = -33,2 °C	0,0288	0,0355	0,0425	0,0500	0,0577	0,0660	0,0747	0,0839	0,0935	0,0985	0,1036

Tabell 4: vs ca. vannvolum*** for varmeanlegg i forhold til installert varmeeffekt Q

ts _{max} tr	°C	90 70	80 60	70 55	70 50	60 40	50 40	40 30	35 28
Eldre radiatorer	vs liter/kW	14,0	16,5	20,1	20,6	27,9	36,6	-	-
Nye radiatorer	vs liter/kW	9,0	10,1	12,1	11,9	15,1	20,1	-	-
Konvektorer	vs liter/kW	6,5	7,0	8,4	7,9	9,6	13,4	-	-
Ventilasjonsystemer	vs liter/kW	5,8	6,1	7,2	6,6	7,6	10,8	-	-
Gulvvarme	vs liter/kW	10,3	11,4	13,3	13,1	15,8	20,3	29,1	37,8

*) MEG = Mono-Ethylene Glycol

**) MPG = Mono-Propylene Glycol

***) vannvolum = energikilde + distribusjonsnett + varmeavgivere

Tabell 5: DNe standardverdier for ekspansjonsledning med Compresso

Lengde opp til ca. 30 m	DNe	20	25	32	40	50	65	80
Oppvarming :								
EN 12828	Q kW	1000	1700	3000	3900	6000	11000	15000
Kjøling :								
ts _{max} ≤ 50 °C	Q kW	1600	2700	4800	6300	9600	17600	24100

Temperatur

ts _{max}	Maksimal systemtemperatur Maksimaltemperatur for kalkulasjon av volumekspansjon. For varmeanlegg, den dimensjonerte strømnings temperaturen for drift av anlegget med den laveste utvendige temperaturen som kan forventes (standard utvendig temperatur i henhold til EN 12828). For kjøleanlegg, maks. temperatur som oppnås i driftsmodus eller stillstand. For solenergianlegg, temperaturen opp til det nivået fordamping skal kunne unngås.
ts _{min}	Laveste systemtemperatur Laveste temperatur for kalkulasjon av ekspansjonsvolum. Laveste systemtemperatur er lik frysepunktet, avhengig av hvor stor prosent tilsatt frostvæske utgjør. For vann uten tilsetninger: ts _{min} = 0.
tr	Returtemperatur Returtemperatur for varmeanlegg ved laveste utetemperatur som kan forventes (standard utetemperatur i henhold til EN 12828).
TAZ	Temperaturbegrensninger, Temperaturregulator, Temperaturgrense Sikkerhetsanordning i samsvar med EN 12828 for temperatursikring av varmegeneratorer. Dersom gitt temperaturgrense overskrides, blir varmen slått av. Forblir i låst posisjon til temperaturen faller under gitt nivå. Kontrollenheten vil automatisk frigjøre varmetilførselen. Innstillingsverdi for systemer i henhold til EN 12828 ≤ 110 °C.

Nøyaktig trykkvedlikehold

Kompressorbasert Compresso minimerer trykkvariasjoner mellom p_a og p_e .
 $\pm 0,1$ bar

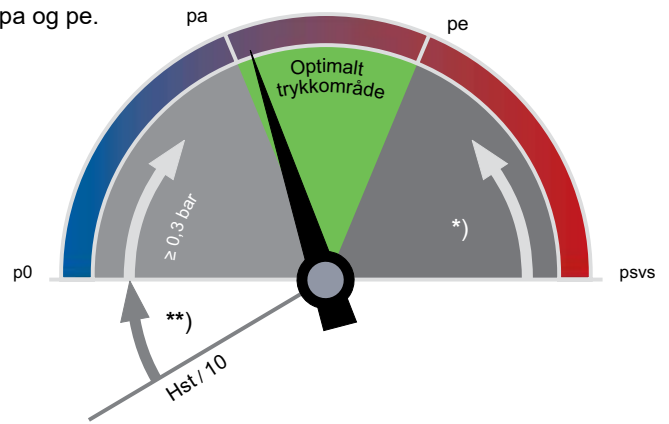

**)

EN 12828, Solenergi, Kjøling: $\geq 0,2$ bar

*)

EN 12828: $\geq p_{svs} \cdot 0,1 \geq 0,5$ bar
 Solenergi, Kjøling: $\geq p_{svs} \cdot 0,2 \geq 0,6$ bar

p_0 Fortrykk

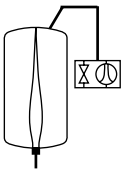

Compresso

p_0 og aktiveringsverdier kalkuleres av BrainCube basert på anleggets statiske høyde.

p_a Starttrykk

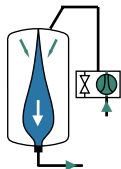

Compresso

Om systemtrykk er $< p_a$, kompressor starter.
 $p_a = p_0 + 0,3$

p_e Sluttrykk

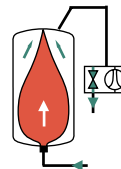

Compresso

Om systemtrykk når p_e : Magnetventil på luftsiden «åpen»
 $p_e = p_a + 0,2$

Hurtigvalg

Varmeanlegg TAZ ≤ 100 °C, uten tilsetning av frostvæske, EN 12828.

Q [kW]	TecBox				Primærkar			
	1 kompressor	2 kompressorer	1 kompressor	2 kompressorer	Eldre radiatorer		Nye radiatorer	
	C 10.1	C 10.2	C 15.1	C 15.2	90 70	70 50	90 70	70 50
	Statisk høyde Hst [m]				Nominelt volum VN [liter]			
≤ 300	47,1	47,1	82,4	82,4	200	200	200	200
400	47,1	47,1	82,4	82,4	300	300	200	200
500	47,1	47,1	82,4	82,4	300	300	200	200
600	46,0	47,1	81,2	82,4	400	400	300	300
700	42,0	47,1	72,8	82,4	500	500	300	300
800	38,5	47,1	66,0	82,4	500	500	400	300
900	35,6	47,1	60,4	82,4	600	600	400	400
1000	33,0	47,1	55,7	82,4	600	600	400	400
1100	30,8	46,7	51,6	82,4	800	800	500	400
1200	28,7	44,3	48,0	82,4	800	800	500	500
1300	26,9	42,1	44,8	82,4	800	800	500	500
1400	25,2	40,2	42,0	78,1	1000	1000	600	500
1500	23,7	38,4	39,5	74,1	1000	1000	600	600
2000	17,6	31,3	29,7	59,0	1500	1500	800	800
2500	13,1	26,3	23,0	48,9	1500	1500	1000	1000
3000	9,6	22,4	18,0	41,5	2000	2000	1500	1500
3500	-	19,3	14,1	35,7	3000	3000	1500	1500
4000	-	16,7	10,9	31,1	3000	3000	2000	1500
4500	-	14,5	8,2	27,3	3000	3000	2000	2000
5000	-	12,6	-	24,1	3000	3000	2000	2000
5500	-	10,9	-	21,3	4000	4000	3000	2000
6000	-	9,4	-	18,8	4000	4000	3000	3000
6500	-	8,0	-	16,7	4000	4000	3000	3000
7000	-	-	-	14,7	5000	5000	3000	3000
8000	-	-	-	11,4	5000	5000	4000	3000
9000	-	-	-	8,6			4000	4000
10000	-	-	-	6,3			4000	4000

Eksempel

Q = 700 kW
Radiatorer 90 | 70 °C
TAZ = 100 °C
Hst = 35 m
psvs = 6 bar

Valgt:

TexBox C 10.1-6
Primærkar CU 500.6

BrainCube innstilling:

Hst = 35 m
TAZ = 100 °C

Sjekk sikkerhetsventil psvs:
for TAZ = 100 °C

EN 12828: psvs: $(35/10 + 0,7) \cdot 1,11 = 4,66 < 6$ o.k.

Innstillingsverdier

for TAZ, Hst og psv i «Parameter» menyen i BrainCube

		TAZ = 100 °C	TAZ = 105 °C	TAZ = 110 °C
EN 12828	Sjekk psv:	for psv ≤ 5 bar	$psv \geq 0,1 \cdot Hst + 1,2$	$psv \geq 0,1 \cdot Hst + 1,4$
		for psv > 5 bar	$psv \geq (0,1 \cdot Hst + 0,7) \cdot 1,11$	$psv \geq (0,1 \cdot Hst + 0,9) \cdot 1,11$
			$psv \geq 0,1 \cdot Hst + 1,6$	$psv \geq (0,1 \cdot Hst + 1,1) \cdot 1,11$

Utstyr

Sikkerhetsledninger

I samsvar med tabell 5. Med flere kar som skal beregnes avhengig av ytelse pr. kar.

Sikret stengeventil DLV

Inkludert i leveringen.

Zeparo

Avluftningsventil Zeparo ZUT eller ZUP på hvert høytliggende punkt for avluftning under påfyllings- og dreneringsprosessen. Utskifter for slam og magnetitt i hvert av systemene i hovedretur til energikilden. Hvis det ikke er installert sentral avgassing (f.eks. Vento V Connect) kan en mikrobleutskiller monteres i strømningsretningen, før sirkulasjonspumpen hvis mulig.

Statisk høyde H_{st_m} over mikrobleutskilleren, i henhold til tabellen under, må ikke overskrides

$t_{s_{max}}$ °C	90	80	70	60	50	40	30	20	10
H_{st_m} mWs	15,0	13,4	11,7	10,0	8,4	6,7	5,0	3,3	1,7

Installasjonseksempel

Compresso C 10.1 Connect

TecBox med 1 kompressor gulvstående ved siden av primærkaret. Nøyaktig trykkvedlikehold $\pm 0,1$ bar. Med Pleno P vannetterfylling.

For varmelegg opp til ca. 6 500 kW

(tilpassning kan være nødvendig for å tilfredsstille lokale regelverk)

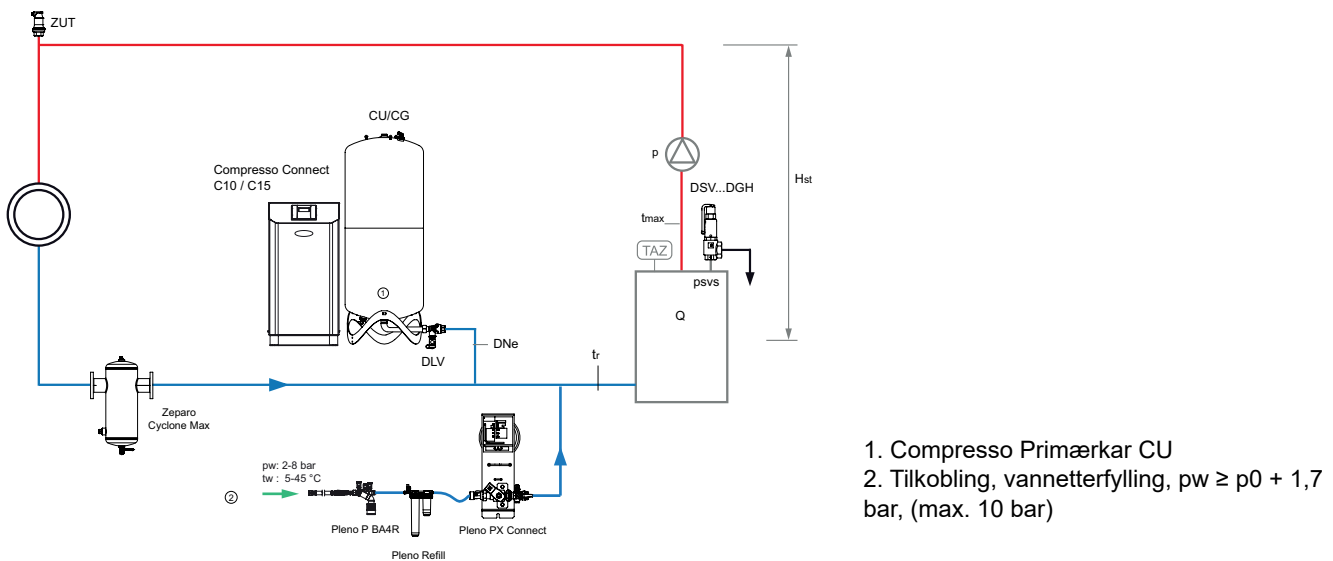

Zeparo Cyclone Max syknonbasert slamutskiller med magnet ZCXM i returledningen.

Zeparo ZUT for automatisk avluftning ved påfylling og drenering.

Ytterligere tilbehør, se produktinformasjon: Datablad Pleno, Zeparo og Tilbehør

Installasjon

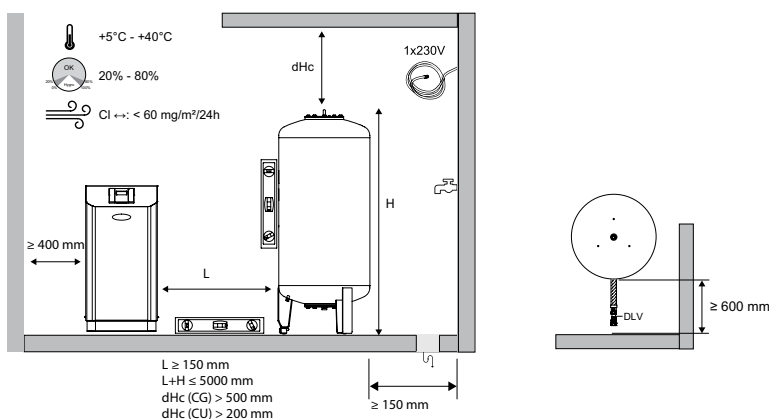

TecBox kontrollenhet, Compresso C 10 Connect

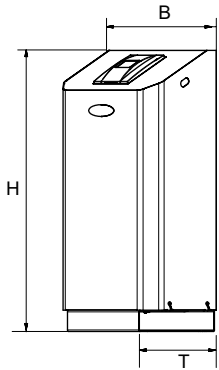

Compresso C 10.1 Connect

Nøyaktig trykkvedlikehold $\pm 0,1$ bar.

1 kompressor. Ventilblokk med 1 overløpsventil og sikkerhetsventil.

Type	PS [bar]	B	H	T	m [kg]	Pel [kW]	NRF nr	Artikkelnr.
C 10.1-3.0	3	520	1060	350	21	0,6	–	810 1420
C 10.1-3.75	3,75	520	1060	350	21	0,6	–	810 1421
C 10.1-4.2	4,2	520	1060	350	21	0,6	–	810 1422
C 10.1-5.0	5	520	1060	350	21	0,6	–	810 1423
C 10.1-6.0	6	520	1060	350	21	0,6	840 23 38	810 1424

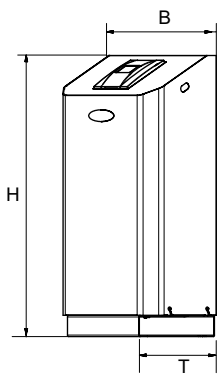

Compresso C 10.2 Connect

Nøyaktig trykkvedlikehold $\pm 0,1$ bar.

2 kompressorer. Ventilblokk med 1 overløpsventil og sikkerhetsventil. Omkobling er tids- og belastningsavhengig.

Type	PS [bar]	B	H	T	m [kg]	Pel [kW]	NRF nr	Artikkelnr.
C 10.2-3.0	3	520	1060	350	35	1,2	–	810 1460
C 10.2-3.75	3,75	520	1060	350	35	1,2	–	810 1461
C 10.2-4.2	4,2	520	1060	350	35	1,2	–	810 1462
C 10.2-5.0	5	520	1060	350	35	1,2	–	810 1463
C 10.2-6.0	6	520	1060	350	35	1,2	840 23 42	810 1464

T = Anordningens dybde.

TecBox kontrollenhet, Compresso C 15 Connect

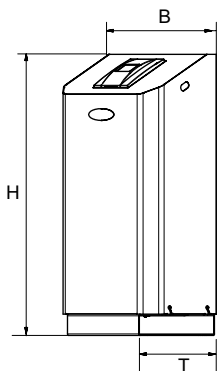

Compresso C 15.1 Connect

Nøyaktig trykkvedlikehold $\pm 0,1$ bar.

1 kompressor. Ventilblokk med 1 overløpsventil og sikkerhetsventil.

Type	PS [bar]	B	H	T	m [kg]	Pel [kW]	NRF nr	Artikkelnr.
C 15.1-6.0	6	520	1060	350	42	1,3	840 23 39	810 1434
C 15.1-10.0	10	520	1060	350	42	1,3	840 23 41	810 1435

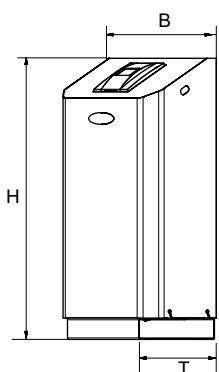

Compresso C 15.2 Connect

Nøyaktig trykkvedlikehold $\pm 0,1$ bar.

2 kompressorer. Ventilblokk med 1 overløpsventil og sikkerhetsventil. Omkobling er tids- og belastningsavhengig.

Type	PS [bar]	B	H	T	m [kg]	Pel [kW]	NRF nr	Artikkelnr.
C 15.2-6.0	6	520	1060	350	62	2,6	840 23 43	810 1474
C 15.2-10.0	10	520	1060	350	62	2,6	840 23 44	810 1475

T = Anordningens dybde.

Ekspansjonskar

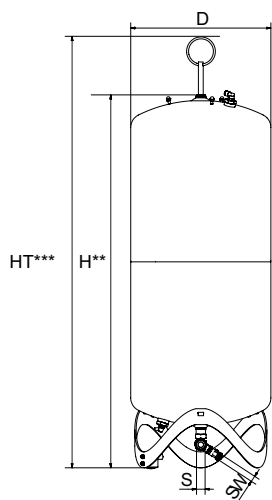

Compresso CU

Primærkar. Måleanordning for måling av innhold. Inklusiv fleksibel slange for kobling av vannsiden og avstengningsventil med beskyttet funksjon og kuleventil for rask drenering.

Type	VN [l]	D	H*	HT***	m [kg]	S	Sw	NRF nr	Artikkelnr.
6 bar (PS)									
CU 200.6	200	500	1340	1565	34	Rp1	G3/4	840 29 51	712 1000
CU 300.6	300	560	1469	1690	40	Rp1	G3/4	840 29 52	712 1001
CU 400.6	400	620	1532	1760	58	Rp1	G3/4	840 29 53	712 1002
CU 500.6	500	680	1627	1858	67	Rp1	G3/4	840 29 54	712 1003
CU 600.6	600	740	1638	1873	80	Rp1	G3/4	840 29 55	712 1004
CU 800.6	800	740	2132	2360	98	Rp1	G3/4	840 29 56	712 1005

VN = Nominelt volum

***) Maks. høyde når karet vippes inkludert løftekrok

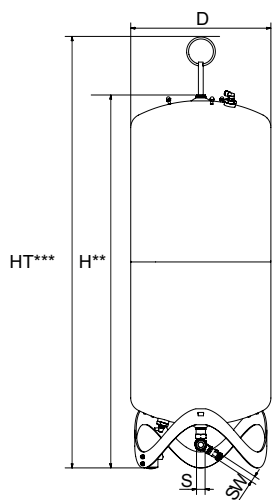

Compresso CU...E

Sekundærkar. Inklusiv fleksibel slange for kobling av vannsiden og avstengningsventil med beskyttet funksjon samt kuleventil for rask drenering. Monteringssett for ekspansjonskarets luft side.

Type	VN [l]	D	H**	HT***	m [kg]	S	Sw	NRF nr	Artikkelnr.
6 bar (PS)									
CU 200.6 E	200	500	1340	1565	33	Rp1	G3/4	840 29 57	712 2000
CU 300.6 E	300	560	1469	1690	39	Rp1	G3/4	840 29 58	712 2001
CU 400.6 E	400	620	1532	1760	57	Rp1	G3/4	840 29 59	712 2002
CU 500.6 E	500	680	1627	1858	66	Rp1	G3/4	840 29 61	712 2003
CU 600.6 E	600	740	1638	1873	79	Rp1	G3/4	840 29 62	712 2004
CU 800.6 E	800	740	2132	2360	97	Rp1	G3/4	840 29 63	712 2005

VN = Nominelt volum

**) Toleranse 0 /-100

***) Maks. høyde når karet vippes inkludert løftekrok

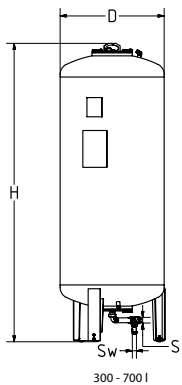

300 - 700 l

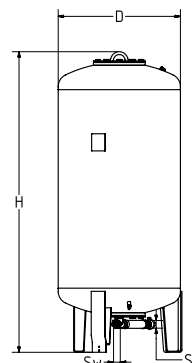

1000 - 5000 l

Compresso CG

Primærkar. Måleanordning for måling av innhold. Inklusiv fleksibel slange for kobling av vannsiden og avstengningsventil med beskyttet funksjon og kuleventil for rask drenering. Innvendig korrosjons beskyttet for minimal bag-slitasje.

Type*	VN [l]	D	H**	H***	m	S	Sw	NRF nr	Artikkelnr.
6 bar (PS)									
CG 300.6	300	500	1823	1839	140	Rp1	G3/4	-	712 1006
CG 500.6	500	650	1864	1893	190	Rp1	G3/4	-	712 1007
CG 700.6	700	750	1894	1931	210	Rp1	G3/4	-	712 1008
CG 1000.6	1000	850	2097	2132	290	Rp1 1/2	G3/4	-	712 1009
CG 1500.6	1500	1016	2248	2295	400	Rp1 1/2	G3/4	-	712 1010
CG 2000.6	2000	1016	2746	2785	680	Rp1 1/2	G3/4	-	712 1015
CG 3000.6	3000	1300	2850	2936	840	Rp1 1/2	G3/4	-	712 1012
CG 4000.6	4000	1300	3496	3547	950	Rp1 1/2	G3/4	-	712 1013
CG 5000.6	5000	1300	4134	4183	1050	Rp1 1/2	G3/4	-	712 1014
10 bar (PS)									
CG 300.10	300	500	1854	1866	160	Rp1	G3/4	-	712 3000
CG 500.10	500	650	1897	1921	220	Rp1	G3/4	-	712 3001
CG 700.10	700	750	1928	1961	250	Rp1	G3/4	-	712 3002
CG 1000.10	1000	850	2097	2132	340	Rp1 1/2	G3/4	-	712 3003
CG 1500.10	1500	1016	2285	2331	460	Rp1 1/2	G3/4	-	712 3004
CG 2000.10	2000	1016	2779	2819	760	Rp1 1/2	G3/4	-	712 3009
CG 3000.10	3000	1300	2879	2942	920	Rp1 1/2	G3/4	-	712 3006

VN = Nominelt volum

*) Bruksområder > 10 bar og spesialkar på forespørsel.

***) Toleranse 0 /-100

****) Maks. høyde når karet vippes

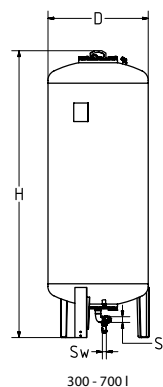

300 - 700 l

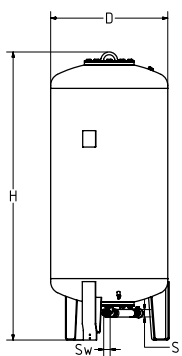

1000 - 5000 l

Compresso CG...E

Sekundærkar. Inkludert stengeventil med kuleventil for rask drenering, monteringssett for tilkobling av karetluftdel. Innvendig korrosjons beskyttet for minimal bag-slitasje.

Type*	VN [l]	D	H**	H***	m	S	Sw	NRF nr	Artikkelnr.
6 bar (PS)									
CG 300.6 E	300	500	1823	1839	140	Rp1	G3/4	-	712 2006
CG 500.6 E	500	650	1864	1893	190	Rp1	G3/4	-	712 2007
CG 700.6 E	700	750	1894	1931	210	Rp1	G3/4	-	712 2008
CG 1000.6 E	1000	850	2097	2132	290	Rp1 1/2	G3/4	-	712 2009
CG 1500.6 E	1500	1016	2248	2295	400	Rp1 1/2	G3/4	-	712 2010
CG 2000.6 E	2000	1016	2746	2785	680	Rp1 1/2	G3/4	-	712 2015
CG 3000.6 E	3000	1300	2850	2936	840	Rp1 1/2	G3/4	-	712 2012
CG 4000.6 E	4000	1300	3496	3547	950	Rp1 1/2	G3/4	-	712 2013
CG 5000.6 E	5000	1300	4134	4183	1050	Rp1 1/2	G3/4	-	712 2014
10 bar (PS)									
CG 300.10 E	300	500	1854	1866	160	Rp1	G3/4	-	712 4000
CG 500.10 E	500	650	1897	1921	220	Rp1	G3/4	-	712 4001
CG 700.10 E	700	750	1928	1961	250	Rp1	G3/4	-	712 4002
CG 1000.10 E	1000	850	2097	2132	340	Rp1 1/2	G3/4	-	712 4003
CG 1500.10 E	1500	1016	2285	2331	460	Rp1 1/2	G3/4	-	712 4004
CG 2000.10 E	2000	1016	2779	2819	760	Rp1 1/2	G3/4	-	712 4009
CG 3000.10 E	3000	1300	2879	2942	920	Rp1 1/2	G3/4	-	712 4006

VN = Nominelt volum

*) Bruksområder > 10 bar og spesialkar på forespørsel.

***) Toleranse 0 /-100

****) Maks. høyde når karet vippes

Koblings skjema

230 V / 50/60 Hz

Elektrisk anslutning Compresso C 10.1, C 10.2

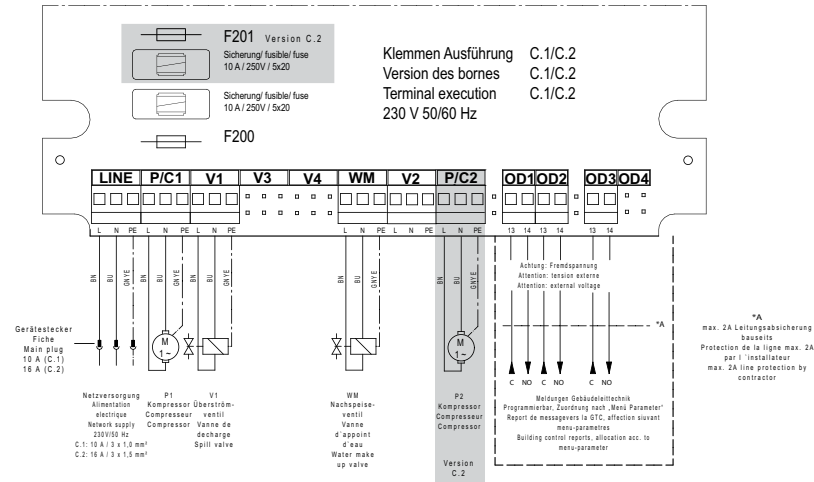

Elektrisk anslutning lavspenning

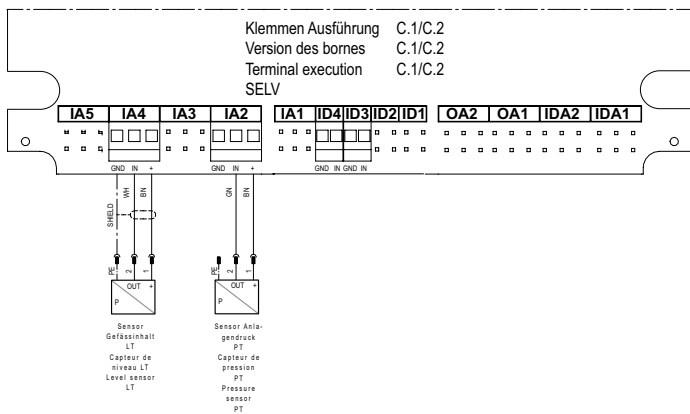

Kommunikasjon

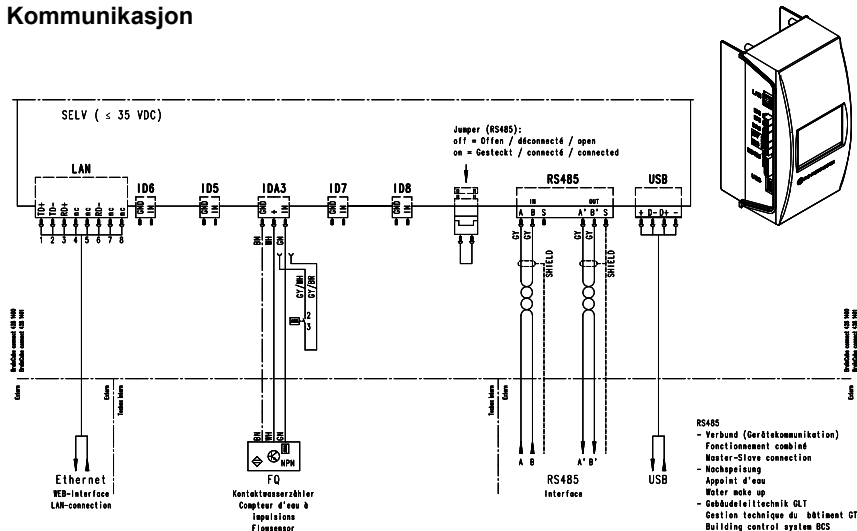

Produkter, tekster, bilder, grafikk og diagrammer i denne brosjyren kan til enhver tid endres av IMI uten forutgående varsel eller forklaring. For den aller siste informasjonen om våre produkter, samt spesifikasjoner, gå inn på climatecontrol.imiplc.com.



Climate Control, en sektor af IMI plc. (Juridisk registreret som IMI Hydronic Engineering A/S)
IMI Hydronic Engineering AS, Glynitveien 7, 1400 Ski. Tel: 64 91 16 10