

Compresso Connect



Slėgio palaikymo sistema su oro kompresoriais
Šildymo sistemoms iki 12 MW ir šaldymo sistemoms
iki 18 MW

Compresso Connect

Compresso – tai tiksli statinio slėgio palaikymo sistema su kompresoriais šildymo, saulės ir šaldymo vandeninėms sistemoms. Labiausiai rekomenduojama naudoti sistemose, kur svarbi statinio slėgio kontrolė ir kad įrenginys kuo mažiau užimtų vietos. Compresso rekomenduojamas sistemoms pagal galingumą, tarp Statico ir Transfero slėgio kontrolės sistemų. Naują **BrainCube Connect** valdymo panelę galima sujungti su BMS sistemomis, bei kitus BrainCube slėgio kontrolės įrenginius valdyti nuotoliniu būdu ir stebėti gyvai.



Pagrindinės savybės

- > **Patobulinta konstrukcija, lengvesnis ir patogesnis valdymas**
Atsparus 3.5" šviečiantis, spalvotas, liečiamas TFT ekranas. Intuityvus ir patogus valdymo meniu. Interneto sąsają turinti aplinka su galimybe valdyti nuotoliniu būdu ir stebėti gyvai. BrainCube Connect valdymo panelė integruota į TecBox.
- > **Komunikacijos ryšiai**
Standartizuotas prijungimas prie BMS sistemų ir nuotolinių įrenginių (RS485, Ethernet, USB) leidžia taupyti laiką paleidimo ir serviso metu, ir stebėti įrenginio darbą. Galimas iki 12 BrainCube įrenginių sujungimas Pagrindinis/Pagalbinis tinkle.
- > **Nuotolinė prieiga ir gedimų šalinimas**
Nuotolinė prieiga ir pagalba eksploatuojant, leidžia sumažinti aukštos kvalifikacijos aptarnaujančio personalo kiekį. Greitesnis reagavimo laikas, sumažintos išlaidos už remontą. Patogus duomenų registravimas leidžiantis patikrinti sistemos darbą.

Techninis aprašymas - Agregatas TecBox

Pritaikymas:

Šildymo, saulės energijos ir atvėsinto vandens sistemos.
Sistemoms pagal EN 12828, SWKI HE301-01, saulės sistemoms pagal EN 12976, ENV 12977 su viršijamos temperatūros apsauga maitinimo įtampos dingimo atveju.

Slėgis:

Min. leistinas slėgis, PSmin: 0 bar
Maks. leistinas slėgis, PS: Žr. skyrių „Produktai“

Temperatūra:

Maks. leistina aplinkos temperatūra, TA: 40°C
Min. leistina aplinkos temperatūra, Tamin: 5°C

Tikslumas:

Tikslus slėgio reguliavimas $\pm 0,1$ bar.

Maitinimo įtampa:

Compresso C10: 1 x 230 V (-6% + 10%), 50/60 Hz
Compresso C15: 1 x 230 V (-6% + 10%), 50 Hz

Elektrinė apkrova:

Priklausomai nuo modelio.

Sandarumo klasė:

IP 22 pagal EN 60529

Silent-run Compressors:

53-62 dB(A) / 1-10 bar

Medžiagos:

Pagrindinės: plienas, žalvaris, bronzos

Pervežimas ir saugojimas:

Neužšalanciose, sausose vietose.

Standartai:

Surinktas pagal LV-D. 2014/35/EU
EMC-D. 2014/30/EU

Techninis aprašymas - Išsiplėtimo indas

Pritaikymas:

Tiktai darbui kartu su slėgio kontrolės įrenginiu TecBox.
Žiūrėkite pritaikymo galimybes prie techninio aprašymo – slėgio kontrolės įrenginys TecBox.

Terpė:

Neagresyvūs ir netoksiški skysčiai.
Galima naudoti iki 50% priemaišų nuo užšalimo.

Slėgis:

Min. leistinas slėgis, PSmin: 0 bar
Maks. leistinas slėgis, PS: Žr. skyrių „Produktai“

Temperatūra:

Maks. leistinoji kameros temperatūra, TB: 70°C
Min. leistinoji kameros temperatūra, TBmin: 5°C

Pagal slėginių įrenginių direktyvą:

Maks. leistina temperatūra, TS: 120°C
Min. leistina temperatūra, TSmin: -10°C

Medžiagos:

Plienas (korpusas suvirintas). Beryllium spalva.
Airproof dujų difuzijai atspari Butyl gumos kamera pagal EN 13831.

Pervežimas ir saugojimas:

Neužšąlančiose, sausose vietose.

Standartai:

Surinktas pagal PED 2014/68/EU.

Garantija:

Compresso CG, CG...E: 5-ių metų garantija Butyl gumos kamerei.
Compresso CU, CU...E: 5-ių metų garantija išsiplėtimo indui.

Funkcijos, įranga, savybės

Statinio slėgio kontrolės įrenginys TecBox

- BrainCube Connect kokybiškam, pilnai automatizuotam, saugiam sistemos valdymui. Savioptimizuojantis su atminties funkcija.
- Duomenų registravimas ir sistemos analizė, chronologinė su prioritetais pranešimų atmintis, nuotolinio valdymo su stebėjimo gyvai galimybe, periodinis automatinis savęs patikrinimas.
- Atsparus 3.5" šviečiantis, spalvotas, liečiamas TFT ekranas. Patogi valdymo meniu aplinka, žingsnis po žingsnio paleidimo precedūros vedlys ir tiesioginė pagalba iššokančių langų forma. Visų svarbiausių parametų ir veikimo būsenų tekstinis ir/arba grafinis atvaizdavimas, kalbų pasirinkimas.
- Tylus veikimas.
- Galimybė stebėti ir kontroliuoti saugų vandens papildymą per Pleno P.
- Aukštos kokybės metalinis dangtis.
- Pastatomas ant grindų.
- Montavimo komplektas oro pusės prijungimui tarp TecBox ir pirminio indo.

Išsiplėtimo indas

- Oro difuzijai atspari butyl kamera (CU, CU...E, CG, CG...E), keičiama (CG, CG...E).
- Įskaitant lanksčią žarną vandens prijungimui ir atjungimo vožtuvą su rutuliniu vožtuvu greitam vandens išleidimui (CU, CG).
- Įskaitant montavimo komplektą oro linijos pajungimui prie indo ir vandens linijos atjungimo vožtuvą su rutuliniu vožtuvu greitam vandens išleidimui (CU...E, CG...E).
- Apsaugai nuo korozijos padengtas iš vidaus, minimalus kameros devėjimasis (CG, CG...E).
- Endoskopinė anga vidinei patikrai (CU, CU...E). Dvi flanšinės angos vidinei patikrai (CG, CG...E).
- Viršuje numatytas oro iš kameros pašalinimo vožtuvas, o apačioje numatytas kondensato pašalinimo vožtuvas.
- Sinus formos žiedas vertikaliai montavimui.

Apskaičiavimas

Slėgio palaikymas sistemose TAZ ≤ 100°C

Apskaičiavimai atliekami remiantis EN 12828, SWKI HE301-01 *). Dėl specialių sistemų tokių kaip saulės energijos sistemos, centralizuoto šilumos tiekimo sistemos, sistemos kurių temperatūra didesnė negu 100°C, šaldymo sistemos kurių temperatūra žemesnė negu 5°C naudokite HySelect programą, arba susisiekite su mumis.

Pagrindinės lygtys

Vs	Vandens tūris sistemoje	šildymas	Vs = vs · Q	vs	Specifinis vanden skiekis, 4 lentelė. Instaliuota šiluminė galia
			Vs= Known	Q	
		šaldymas	Vs= Known		Sistemos konstrukcija, kiekio apskaičiavimas
Ve	Išsiplėtimo tūris	EN 12828	Ve=e · (Vs + Vhs)	e, ehs	Išsiplėtimo koeficientas ts_{max} , 1 lentelė
		šaldymas	Ve=e · (Vs + Vhs)	e, ehs	Išsiplėtimo koeficientas ts_{max} , 1 lentelė ⁷⁾
		SWKI HE301-01 šildymas	Ve=e · Vs · X ¹⁾ + ehs · Vhs	e	Išsiplėtimo koeficientas $(ts_{max} + tr)/2$, 1 lentelė
		SWKI HE301-01 šaldymas	Ve=e · Vs · X ¹⁾ + ehs · Vhs	e, ehs	Išsiplėtimo koeficientas ts_{max} , 1 lentelė ⁷⁾
Vwr	Vandens rezervas	EN 12828, šaldymas	Vwr ≥ 0,005 · Vs ≥ 3 L		
		SWKI HE301-01	Vwr įvertintas Ve su X koeficientu		
p0	Minimalus slėgis ²⁾ Apatinė ribinė vertė slėgiui palaikyti	EN 12828, šaldymas	p0 = Hst/10 + 0,2 bar ≥ pz	Hst	Statinis aukštis Minimalus reikiamas slėgis siurbliams ir katilams
		SWKI HE301-01	p0=Hst/10 +0.3 bar ≥ pz	pz	
pa	Iš pradinis slėgis Žemutinė riba, reikalinga optimaliam slėgiui palaikyti		pa ≥ p0 + 0,3 bar		
pe	Galutinis slėgis Viršutinė riba, reikalinga optimaliam slėgiui palaikyti			psvs dpsvs _c	Atsakomasis apsauginio vožtuvo slėgis sistemoje Apsauginio vožtuvo uždarymo slėgio nuokrypis
		EN 12828	pe ≤ psvs - dpsvs_c	dpsvs _c dpsvs _c	= 0,5 barai skirta psvs ≤ 5 barai ⁴⁾ = 0,1 · psvs skirta psvs > 5 barai ⁴⁾
		šaldymas	pe ≤ psvs - dpsvs_c	dpsvs _c dpsvs _c	= 0,6 barai skirta psvs ≤ 3 barai ⁴⁾ = 0,2 · psvs skirta psvs > 3 barai ⁴⁾
		SWKI HE301-01 šildymas	pe ≤ psvs/1,3 pe ≤ psvs/1,15		skirta psvs ≤ 3 barai ⁴⁾ skirta psvs > 3 barai ⁴⁾
		SWKI HE301-01 šaldymas	pe ≤ psvs/1,3 and pe ≤ psvs - 0,6 bar		psvs ⁴⁾

Compresso

pe	Galutinis slėgis Viršutinė riba, reikalinga optimaliam slėgiui palaikyti		pe=pa+0,2		
VN	Išsiplėtimo indo nominalus tūris ⁵⁾	EN 12828, šaldymas	VN ≥ (Ve + Vwr + 2³⁾) · 1,1		
		SWKI HE301-01	VN ≥ (Ve + 2³⁾) · 1,1		
TecBox			Q = f(Hst)		>> Greitas „Compresso“ pasirinkimas

1) šildymas, šaldymas, saulės energijos: Q ≤ 10 kW: X = 3 | 10 kW < Q ≤ 150 kW: X = (87-0,3 · Q)/28 | Q > 150 kW: X = 1,5

Geoterminės sistemos: X = 2,5

2) Minimalaus slėgio p0 formulė taikoma slėgio palaikymui nustatyti cirkuliacinio siurblio įsiurbimo pusėje. Nustatant p0 slėgio pusėje, turi padidėti siurblio slėgis Δp.

3) Jei sistemoje instaliuotas „Vento“, pridėkite 2 litrus.

4) Apsauginiai vožtuvai turi veikti šiose ribose. Šildymo sistemose naudokite tik patikrintus ir sertifikuotus H ir DGH apsauginius vožtuvus, o aušinimo sistemose - F tipo apsauginius vožtuvus.

5) Išsirinkite indą, kurio nominali talpa būtų tokia pati arba didesnė.

7) Maks. sistemos stabdymo temperatūra vėsinimo sistemoms su šilumos atgavimu iš žemės dažniausiai yra 40°C, ir 20°C kitoms geoterminėms sistemoms.

*) SWKI HE301-01: galioja Šveicarijai

Mūsų skaičiavimų programa „HySelect“ skaičiavimams naudoja duomenų bazę ir taiko pažangius išplėstinius skaičiavimo metodus, todėl rezultatai gali skirtis.

1 lentelė: išsiplėtimo koeficientas e

t (TAZ, ts _{max} , tr, ts _{min}), °C	20	30	40	50	60	70	80	90	100	105	110
e vanduo = 0 °C	0,0016	0,0041	0,0077	0,0119	0,0169	0,0226	0,0288	0,0357	0,0433	0,0472	0,0513
e % masė MEG*											
30 % = -14,5 °C	0,0093	0,0129	0,0169	0,0224	0,0286	0,0352	0,0422	0,0497	0,0577	0,0620	0,0663
40 % = -23,9 °C	0,0144	0,0189	0,0240	0,0300	0,0363	0,0432	0,0505	0,0582	0,0663	0,0706	0,0750
50 % = -35,6 °C	0,0198	0,0251	0,0307	0,0370	0,0437	0,0507	0,0581	0,0660	0,0742	0,0786	0,0830
e % masė MPG**											
30 % = -12,9 °C	0,0151	0,0207	0,0267	0,0333	0,0401	0,0476	0,0554	0,0639	0,0727	0,0774	0,0823
40 % = -20,9 °C	0,0211	0,0272	0,0338	0,0408	0,0481	0,0561	0,0644	0,0731	0,0826	0,0873	0,0924
50 % = -33,2 °C	0,0288	0,0355	0,0425	0,0500	0,0577	0,0660	0,0747	0,0839	0,0935	0,0985	0,1036

4 lentelė: vs vidut. vandens talpa *, centraliz. šildymo remiantis instaliuota šilumos galia Q**

ts _{max} tr	°C	90 70	80 60	70 55	70 50	60 40	50 40	40 30	35 28
Radiatoriai	vs l/kW	14,0	16,5	20,1	20,6	27,9	36,6	-	-
Plokšti radiatoriai	vs l/kW	9,0	10,1	12,1	11,9	15,1	20,1	-	-
Konvektoriai	vs l/kW	6,5	7,0	8,4	7,9	9,6	13,4	-	-
Oro manipulatoriai	vs l/kW	5,8	6,1	7,2	6,6	7,6	10,8	-	-
Grindų šildymas	vs l/kW	10,3	11,4	13,3	13,1	15,8	20,3	29,1	37,8

*) MEG = mono etileno glikolis

**) MPG = mono propileno glikolis

***) Vandens talpa = katilas + šiluminės trasos + šildymo prietaisai

5 lentelė: DNe standartinės vertės, skirtos išsiplėtimo vamzdžiams su „Compresso“

Ilgis vidutiniškai iki 30 m	DNe	20	25	32	40	50	65	80
Šildymas:								
EN 12828	Q kW	1000	1700	3000	3900	6000	11000	15000
SWKI HE301-01 *)	Q kW	300	600	900	1400	3000	6000	9000
Šaldymas:								
ts _{max} ≤ 50 °C	Q kW	1600	2700	4800	6300	9600	17600	24100

Temperatūros

ts_{max}	Aukščiausia sistemos temperatūra Aukščiausia sistemos temperatūra, naudojama skaičiuojant tūrio išsiplėtimą. Šildymo sistemose, tai aukščiausia projektinė termofikato temperatūra priimta prie žemiausios projektinės išorės temperatūros (standartinės išorės temperatūros pagal EN 12828). Vėsinimo sistemoms tai tokia temperatūra kuri gali atsirasti darbo metu ar sistemai sustojus. Saulės sistemose tai tokia temperatūra prie kurios užtikrinama, kad terpės garavimas neįvyks.
ts_{min}	Žemiausia sistemos temperatūra Žemiausia sistemos temperatūra, naudojama skaičiuojant tūrio išsiplėtimą. Ši temperatūra lygi terpės užšalimo taško temperatūrai. Ji priklauso nuo procentinės priedų nuo užšalimo dalies. Vandeniui be priedų ts _{min} = 0.
tr	Grįžtamoji temperatūra Šildymo sistemos grįžtamoji temperatūra priimta prie žemiausios projektinės išorės temperatūros (standartinės išorės temperatūros pagal EN 12828).
TAZ	Apsauginės temperatūros ribotuvai apsauginės temperatūros valdiklis temperatūros riba Apsauginis prietaisas pagal EN 12828, skirtas šilumos generatoriaus apsaugai. Jei viršijama nustatyta temperatūra, šildymas išjungiamas. Ribotuvai užrakinti, valdikliai automatiškai paleidžia šilumos tiekimą, jei nustatyta temperatūra nukrenta. Nustatyta vertė sistemoms pagal EN 12828 ≤ 110 °C.

Tikslaus slėgio palaikymas

Orą kontroliuojantis „Compresso“ mažina slėgio svyravimus tarp p_a ir p_e .
 $\pm 0,1$ bar

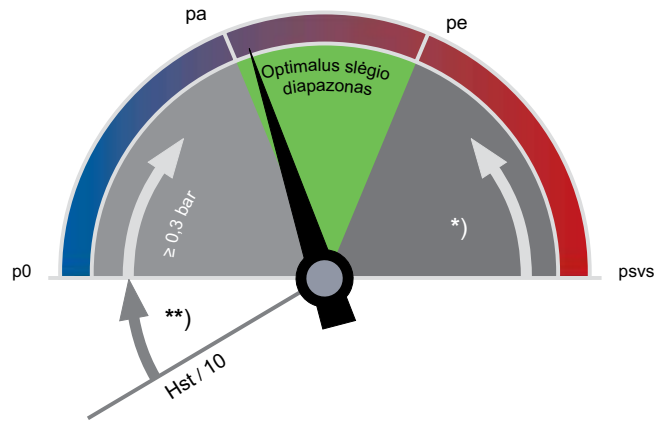

**)
 EN 12828, saulės energijos, šaldymas: $\geq 0,2$ bar

*)
 EN 12828: $\geq p_{svs} \cdot 0,1 \geq 0,5$ bar
 saulės energijos, šaldymas: $\geq p_{svs} \cdot 0,2 \geq 0,6$ bar

p0 minimalus slėgis

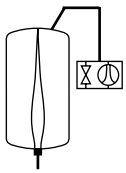

Compresso

p_0 ir perjungimo taškus apskaičiuoja „BrainCube“.

pa pradinis slėgis

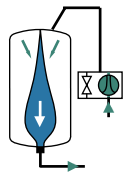

Compresso

Jei sistemos slėgis yra $< p_a$, įsijungia kompresorius.
 $p_a = p_0 + 0,3$

pe galutinis slėgis

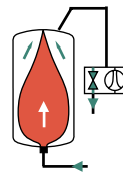

Compresso

Jei sistemos slėgis yra $> p_e$, atsidaro oro išleidimo vožtuvas.
 $p_e = p_a + 0,2$

Greitas parinkimas

Šildymo sistemos TAZ ≤100 °C, be priedų nuo užšalimo, EN 12828.

Q [kW]	TecBox				Pirminis indas			
	1 kompresorius	2 kompresorius	1 kompresorius	2 kompresorius	Radiatoriai		Plokšti radiatoriai	
	C 10.1	C 10.2	C 15.1	C 15.2	90 70	70 50	90 70	70 50
	Hst statinis aukštis **) [m]				VN nominalus tūris [litrai]			
≤ 300	47,1	47,1	82,4	82,4	200	200	200	200
400	47,1	47,1	82,4	82,4	300	300	200	200
500	47,1	47,1	82,4	82,4	300	300	200	200
600	46,0	47,1	81,2	82,4	400	400	300	300
700	42,0	47,1	72,8	82,4	500	500	300	300
800	38,5	47,1	66,0	82,4	500	500	400	300
900	35,6	47,1	60,4	82,4	600	600	400	400
1000	33,0	47,1	55,7	82,4	600	600	400	400
1100	30,8	46,7	51,6	82,4	800	800	500	400
1200	28,7	44,3	48,0	82,4	800	800	500	500
1300	26,9	42,1	44,8	82,4	800	800	500	500
1400	25,2	40,2	42,0	78,1	1000	1000	600	500
1500	23,7	38,4	39,5	74,1	1000	1000	600	600
2000	17,6	31,3	29,7	59,0	1500	1500	800	800
2500	13,1	26,3	23,0	48,9	1500	1500	1000	1000
3000	9,6	22,4	18,0	41,5	2000	2000	1500	1500
3500	-	19,3	14,1	35,7	3000	3000	1500	1500
4000	-	16,7	10,9	31,1	3000	3000	2000	1500
4500	-	14,5	8,2	27,3	3000	3000	2000	2000
5000	-	12,6	-	24,1	3000	3000	2000	2000
5500	-	10,9	-	21,3	4000	4000	3000	2000
6000	-	9,4	-	18,8	4000	4000	3000	3000
6500	-	8,0	-	16,7	4000	4000	3000	3000
7000	-	-	-	14,7	5000	5000	3000	3000
8000	-	-	-	11,4	5000	5000	4000	3000
9000	-	-	-	8,6			4000	4000
10000	-	-	-	6,3			4000	4000

Pavyzdys

Q = 700 kW
Radiatoriai 90 | 70 °C
TAZ = 100 °C
Hst = 35 m
psv = 6 bar

Pasirinkta:
„TecBox“ C 10.1-6
Pirminis indas CU 500.6

„BrainCube“ nustatymas:

Hst = 35 m
TAZ = 100 °C

Patikrinkite apsaugos vožtuvo psvs:

skirta TAZ = 100 °C

EN 12828: psvs: $(35/10 + 0,7) \cdot 1,11 = 4,66 < 6$

tinka

Nustatytosios vertės

TAZ, Hst ir psv, programos „BraingCube“ meniu „Parametrai“.

	TAZ = 100 °C	TAZ = 105 °C	TAZ = 110 °C
EN 12828 psv patikra:	psv ≤ 5 bar psv > 5 bar	psv ≥ 0,1 · Hst + 1,2 psv ≥ (0,1 · Hst + 0,7) · 1,11	psv ≥ 0,1 · Hst + 1,4 psv ≥ (0,1 · Hst + 0,9) · 1,11
			psv ≥ 0,1 · Hst + 1,6 psv ≥ (0,1 · Hst + 1,1) · 1,11

Įranga

Išsiplėtimo vamzdžiai

Pagal 5 lentelę. Esant keliems indams, apskaičiuojama priklausomai nuo išėigos vienam indui.

Atjungimo vožtuvas DLV

Yra pristatymo komplekte.

„Zeparo“

Oro šalintojai „Zeparo“ ZUT arba ZUP kiekviename aukščiausiame taške, oro pašalinimui sistemos užpildymo ir išleidimo proceso metu. Kiekvienoje sistemoje, pagrindinėje grįžtamojoje linijoje į šilumos generatorių, purvo ir magnetito separatorius. Jei nėra instaliuotas centrinis degazacijos prietaisas (pvz., „Vento V Connect“), pagrindinio srauto linijoje, jei galima, prieš cirkuliacinį siurbį, turi būti instaliuotas mikroburbuliukų separatorius.

Statinis aukštis $H_{st,m}$, remiantis toliau pateikta lentele virš mikroburbuliukų separatoriaus, neturi būti viršijamas.

$t_{s,max}$ °C	90	80	70	60	50	40	30	20	10
$H_{st,m}$ mWs	15,0	13,4	11,7	10,0	8,4	6,7	5,0	3,3	1,7

Pritaikymo pavyzdžiai

Compresso C 10.1 Connect

„TecBox“ su 1 pastatomu kompresoriumi šalia pirminio indo, slėgio palaikymo tikslumas – $\pm 0,1$ bar su „Pleno P“ vandens papildymu.

Šildymo sistemoms iki vidut. 6 500 kW

(gali prireikti atlikti pakeitimus, kad atitiktų vietos įstatymų reikalavimus)

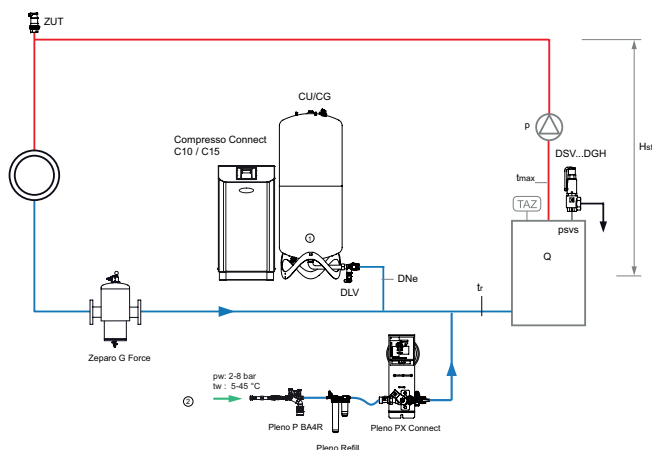

1. Pirminis indas „Compresso“ CU

2. Vandens papildymo prijungimas, $p_w \geq p_0 + 1,7$ barai (maks. 10 barai)

„Zeparo G-Force“ cikloninis purvo separatorius su magnetu ZGM, montuojamas grįžimo linijoje.

„Zeparo“ ZUT automatiniam oro šalinimui užpildymo ir išleidimo metu.

Apie kitus priedus, produktus ir pasirenkamąsias detales žr.: „Pleno“, „Zeparo“ ir priedų duomenų lapuose.

Montavimas

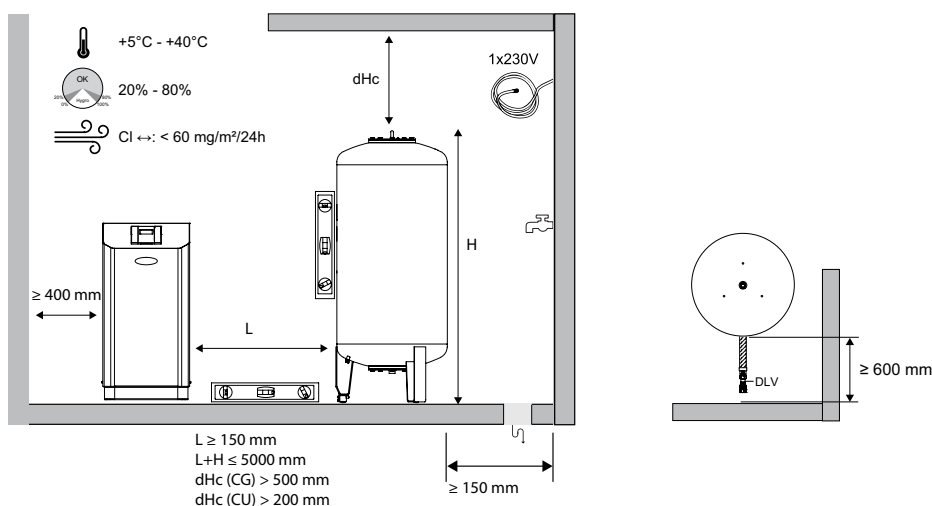

Slėgio kontrolės įrenginys TecBox, Compresso C 10 Connect

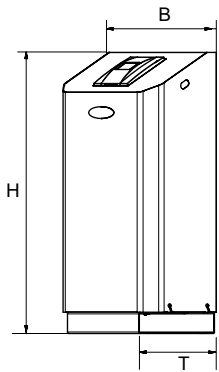

Compresso C 10.1 Connect

Tiksli statinio slėgio kontrolė $\pm 0,1$ bar.

1 kompresorius. Kolektorius su 1 vožtuvu ir apsauginiu vožtuvu.

Tipas	PS [bar]	B	H	T	m [kg]	Pel [kW]	Kodas
C 10.1-3.0	3	520	1060	350	21	0,6	810 1420
C 10.1-3.75	3,75	520	1060	350	21	0,6	810 1421
C 10.1-4.2	4,2	520	1060	350	21	0,6	810 1422
C 10.1-5.0	5	520	1060	350	21	0,6	810 1423
C 10.1-6.0	6	520	1060	350	21	0,6	810 1424

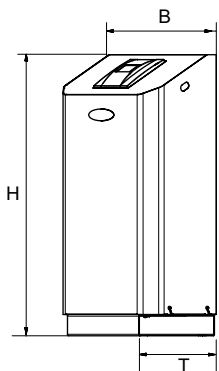

Compresso C 10.2 Connect

Tiksli statinio slėgio kontrolė $\pm 0,1$ bar

2 kompresoriai. Kolektorius su 1 įpurškimo vožtuvu ir apsauginiu vožtuvu. Vožtuvų perjungimo cikliškumas priklauso nuo darbo ir laiko apkrovos.

Tipas	PS [bar]	B	H	T	m [kg]	Pel [kW]	Kodas
C 10.2-3.0	3	520	1060	350	35	1,2	810 1460
C 10.2-3.75	3,75	520	1060	350	35	1,2	810 1461
C 10.2-4.2	4,2	520	1060	350	35	1,2	810 1462
C 10.2-5.0	5	520	1060	350	35	1,2	810 1463
C 10.2-6.0	6	520	1060	350	35	1,2	810 1464

T = Įrenginio gylis

Slėgio kontrolės įrenginys TecBox, Compresso C 15 Connect

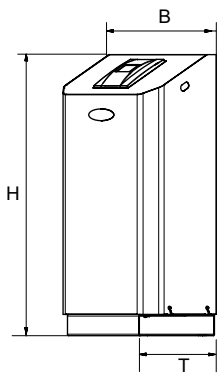

Compresso C 15.1 Connect

Tiksli statinio slėgio kontrolė $\pm 0,1$ bar

1 kompresorius. Kolektorius su 1 įpurškimo vožtuvu ir apsauginiu vožtuvu.

Tipas	PS [bar]	B	H	T	m [kg]	Pel [kW]	Kodas
C 15.1-6.0	6	520	1060	350	42	1,3	810 1434
C 15.1-10.0	10	520	1060	350	42	1,3	810 1435

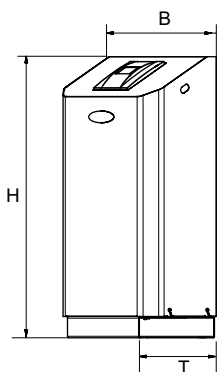

Compresso C 15.2 Connect

Tiksli statinio slėgio kontrolė $\pm 0,1$ bar

2 kompresoriai. Kolektorius su 1 įpurškimo vožtuvu ir apsauginiu vožtuvu. Vožtuvų perjungimo cikliškumas priklauso nuo darbo ir laiko apkrovos.

Tipas	PS [bar]	B	H	T	m [kg]	Pel [kW]	Kodas
C 15.2-6.0	6	520	1060	350	62	2,6	810 1474
C 15.2-10.0	10	520	1060	350	62	2,6	810 1475

T = Įrenginio gylis

Išsiplėtimo indai

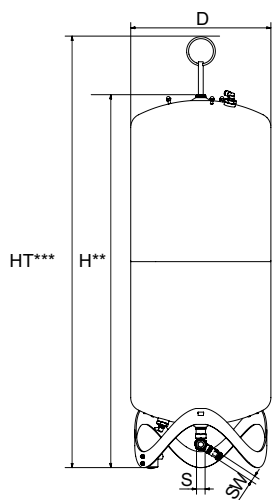
**Compresso CU**

Pirminis išsiplėtimo indas. Kojelė su davikliu skysčio kiekiui inde matuoti. Komplekte lankstus vamzdis prijungimui iš vandens pusės ir uždarymo bei rutulinis skysčio išleidimo vožtuvas.

Tipas	VN [l]	D	H**	HT***	m [kg]	S	Sw	Kodas
6 bar (PS)								
CU 200.6	200	500	1340	1565	34	Rp1	G3/4	712 1000
CU 300.6	300	560	1469	1690	40	Rp1	G3/4	712 1001
CU 400.6	400	620	1532	1760	58	Rp1	G3/4	712 1002
CU 500.6	500	680	1627	1858	67	Rp1	G3/4	712 1003
CU 600.6	600	740	1638	1873	80	Rp1	G3/4	712 1004
CU 800.6	800	740	2132	2360	98	Rp1	G3/4	712 1005

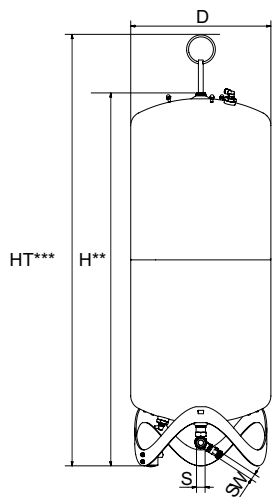
**Compresso CU...E**

Antrinis išsiplėtimo indas. Komplekte lankstus vamzdis prijungimui iš vandens pusės ir uždarymo bei rutulinis skysčio išleidimo vožtuvas. Speciali armatūra indo prijungimui iš oro pusės.

Tipas	VN [l]	D	H**	HT***	m [kg]	S	Sw	Kodas
6 bar (PS)								
CU 200.6 E	200	500	1340	1565	33	Rp1	G3/4	712 2000
CU 300.6 E	300	560	1469	1690	39	Rp1	G3/4	712 2001
CU 400.6 E	400	620	1532	1760	57	Rp1	G3/4	712 2002
CU 500.6 E	500	680	1627	1858	66	Rp1	G3/4	712 2003
CU 600.6 E	600	740	1638	1873	79	Rp1	G3/4	712 2004
CU 800.6 E	800	740	2132	2360	97	Rp1	G3/4	712 2005

VN = nominalus tūris

***) Leistinis nuokrypis 0 /-100.

****) Maks. aukštis, kai indas pasviręs įskaitant kėlimo kilpą

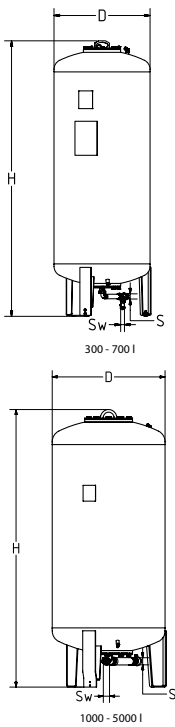

Compresso CG

Pirminis išsiplėtimo indas. Kojelė su davikliu skysčio kiekiui inde matuoti. Komplekte lankstus vamzdis prijungimui iš vandens pusės ir uždarymo bei rutulinis skysčio išleidimo vožtuvas. Korozijai atspari vidinė danga tam, kad sumažinti kameros dėvėjimąsi.

Tipas*	VN [l]	D	H**	H***	m	S	Sw	Kodas
6 bar (PS)								
CG 300.6	300	500	1823	1839	140	Rp1	G3/4	712 1006
CG 500.6	500	650	1864	1893	190	Rp1	G3/4	712 1007
CG 700.6	700	750	1894	1931	210	Rp1	G3/4	712 1008
CG 1000.6	1000	850	2097	2132	290	Rp1 1/2	G3/4	712 1009
CG 1500.6	1500	1016	2248	2295	400	Rp1 1/2	G3/4	712 1010
CG 2000.6	2000	1016	2746	2785	680	Rp1 1/2	G3/4	712 1015
CG 3000.6	3000	1300	2850	2936	840	Rp1 1/2	G3/4	712 1012
CG 4000.6	4000	1300	3496	3547	950	Rp1 1/2	G3/4	712 1013
CG 5000.6	5000	1300	4134	4183	1050	Rp1 1/2	G3/4	712 1014
10 bar (PS)								
CG 300.10	300	500	1854	1866	160	Rp1	G3/4	712 3000
CG 500.10	500	650	1897	1921	220	Rp1	G3/4	712 3001
CG 700.10	700	750	1928	1961	250	Rp1	G3/4	712 3002
CG 1000.10	1000	850	2097	2132	340	Rp1 1/2	G3/4	712 3003
CG 1500.10	1500	1016	2285	2331	460	Rp1 1/2	G3/4	712 3004
CG 2000.10	2000	1016	2779	2819	760	Rp1 1/2	G3/4	712 3009
CG 3000.10	3000	1300	2879	2942	920	Rp1 1/2	G3/4	712 3006

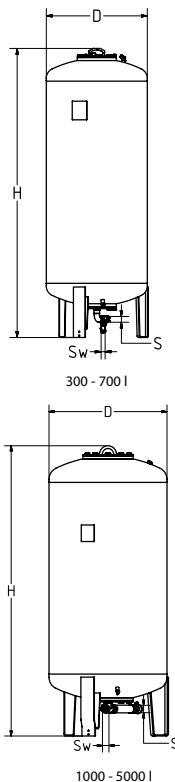

Compresso CG...E

Antrinis išsiplėtimo indas. Įskaitant uždarymo vožtuvą su rutuliniu vožtuvu greitam vandens išleidimui, montavimo komplektas oro linijos pajungimui prie indo. Korozijai atspari vidinė danga tam, kad sumažinti kameros dėvėjimąsi.

Tipas*	VN [l]	D	H**	H***	m	S	Sw	Kodas
6 bar (PS)								
CG 300.6 E	300	500	1823	1839	140	Rp1	G3/4	712 2006
CG 500.6 E	500	650	1864	1893	190	Rp1	G3/4	712 2007
CG 700.6 E	700	750	1894	1931	210	Rp1	G3/4	712 2008
CG 1000.6 E	1000	850	2097	2132	290	Rp1 1/2	G3/4	712 2009
CG 1500.6 E	1500	1016	2248	2295	400	Rp1 1/2	G3/4	712 2010
CG 2000.6 E	2000	1016	2746	2785	680	Rp1 1/2	G3/4	712 2015
CG 3000.6 E	3000	1300	2850	2936	840	Rp1 1/2	G3/4	712 2012
CG 4000.6 E	4000	1300	3496	3547	950	Rp1 1/2	G3/4	712 2013
CG 5000.6 E	5000	1300	4134	4183	1050	Rp1 1/2	G3/4	712 2014
10 bar (PS)								
CG 300.10 E	300	500	1854	1866	160	Rp1	G3/4	712 4000
CG 500.10 E	500	650	1897	1921	220	Rp1	G3/4	712 4001
CG 700.10 E	700	750	1928	1961	250	Rp1	G3/4	712 4002
CG 1000.10 E	1000	850	2097	2132	340	Rp1 1/2	G3/4	712 4003
CG 1500.10 E	1500	1016	2285	2331	460	Rp1 1/2	G3/4	712 4004
CG 2000.10 E	2000	1016	2779	2819	760	Rp1 1/2	G3/4	712 4009
CG 3000.10 E	3000	1300	2879	2942	920	Rp1 1/2	G3/4	712 4006

VN = nominalus tūris

*) Taikymas > 10 barų ir specialių modelių išsiplėtimo indai pateikus prašymą.

**) Leistinasis nuokrypis 0 /-100.

***) Maks. aukštis, kai indas pasviręs

Elektros schemas

230 V / 50/60 Hz

Elektros pajungimas Compresso

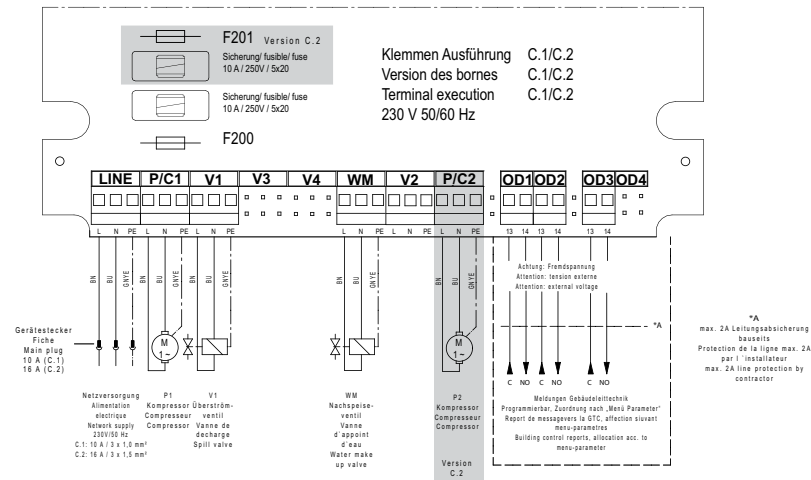

Papildomos apsaugos, žemos įtampos jungtys

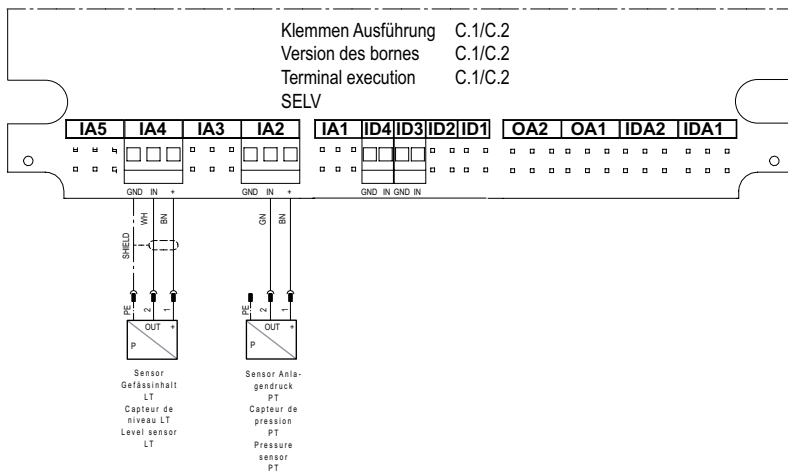

Perdavimas

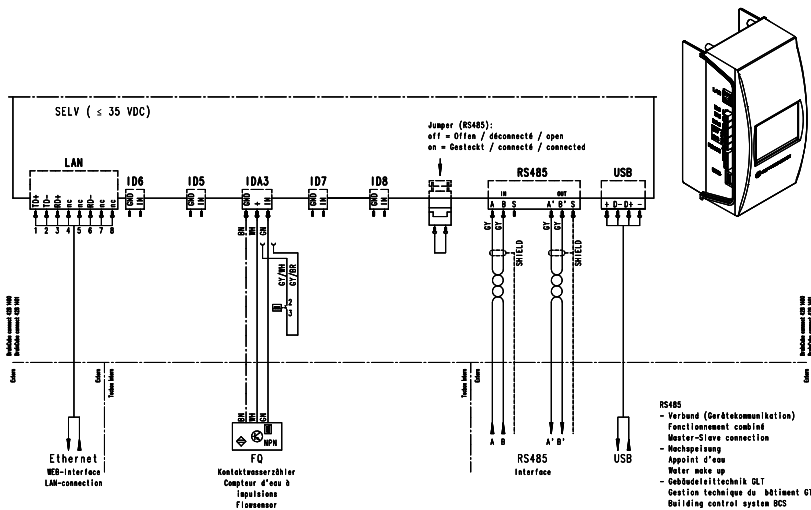

UAB "IMI Hydronic Engineering" be išankstinio perspėjimo ar paaikškinimo gali pakeisti šiame dokumente minimus gaminius, pateikiamą tekstą, nuotraukas, grafinius elementus ir schemas. Naujausią informaciją apie gaminius ir specifikacijas rasite apsilankę šiuo adresu: www.imi-hydronic.com/lt.