

Ferro-Cleaner

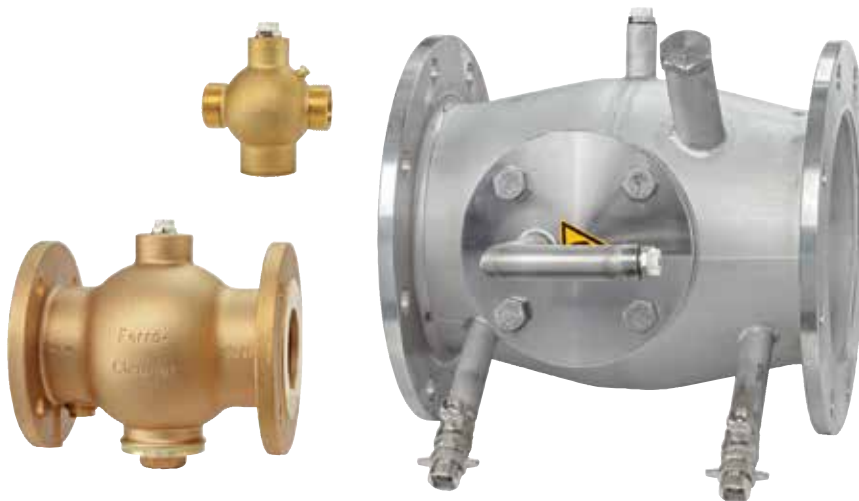

Automatski odzračni ventil i separator
Magnetni filteri

Ferro-Cleaner

Ferro-Cleaner magnetni filteri štite sisteme za grejanje i hlađenje od mulja i korozije. Jednostavni su, praktični, efikasni i bezbedni za ugradnju, rukovanje i održavanje. Ferro-cleaner se može postaviti vertikalno ili horizontalno bez gubitka učinka. Njegov kompaktan dizajn omogućava jednostavnu ugradnju i efikasnu upotrebu. Ugradnja će imati pozitivan efekat na performanse i radni vek sistema.



Ključne karakteristike

- > **Sistem filtera hvata najfinije magnetne čestice**
- > **Može se ugraditi u bilo kom položaju**
- > **Kompaktne dimenzije**

Tehnički opis

Namena:

Instalacije grejanja, hlađenja i solarni sistemi.

Gubitak pritiska:

< 50 mbar

Pritisak:

PN 16: Tip 80, 150

PN 10: Tip 273, 323, 406, 606

Temperatura:

Maks. dopuštena temperatura,
TS: 110 °C

Min. dopuštena temperatura,
TSmin: -10 °C

Medij:

Neagresivan, netoksičan fluid. Dodatak antifrizna do 50%.

Materijal:

Tip 80: Mesing

Tip 150: Gunmetal siva

Tip 273, 323, 406 i 606: Nerđajući čelik (1.4307)

Magnet

Materijal: N 40 H Neodimijum - Fe - Bor
min. 1050 mT (Remanencija)

Anoda (opciono): Magnezijum

Princip separacije

Ferro-Cleaner filtrira zapreminski protok i uklanja najfinije čestice magnetita iz vode pomoću veoma jakog magneta. Neodimijumski magnet N 40 H - Fe - Bor jedan je od najjačih stalnih magneta na tržištu.

Na taj način se sprečava da ove čestice dalje cirkulišu i oštete ili unište komponente kao što su kotlovi, pumpe, ventili, pločasti razmenjivači, cevi za podno grejanje itd.

Održavanje je jednostavno i brzo. Za postrojenja koja imaju suviše visok sadržaj kiseonika zbog difuzije, preporučuje se magnezijumska žrtvena anoda. Ferro-Cleaner tip 80 mogu se poručiti sa magnetom ili sa anodom. Tipovi 150, 273, 323 i 606 se isporučuju sa magnetom i anodom. Anoda veže kiseonik i na taj način stabilizuje proces korozije. Kako vezivanje uzrokuje gubitak zapremine, anoda se mora menjati na svakih 3-5 godina.



Tip 150

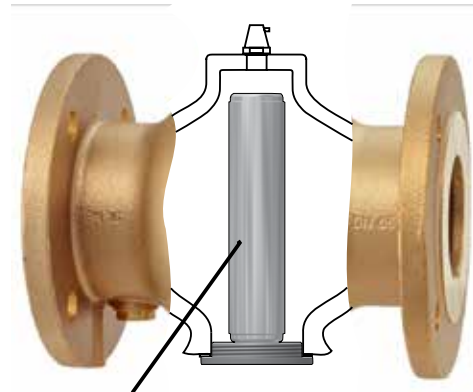

Magnet

Dimenzionisanje

Brzina medija u Ferro Cleaner-u treba da bude maksimalno 1 m/s za najbolje rezultate.

q_{nom} : preporučeni protok za brzinu od 1 m/s u cevi.

Gubitak pritiska ispod 5 kPa za protok ispod q_{nom} .

DN	q_{nom} (l/h)	q_{max} (l/h)
32	3 700	5 500
65	14 000	21 000
80	19 000	28 000
100	32 000	48 000
125	48 000	72 000
150	68 000	102 000
200	120 000	180 000
250	195 000	287 000
300	275 000	410 000
400	430 000	645 000
500	685 000	1 010 000

Ugradnja

Ferro Cleaner se može montirati u bilo kom položaju u horizontalnim i vertikalnim cevima. Treba ostaviti dovoljno prostora za odvajanje magnetna od Ferro Cleaner-a tokom čišćenja.

Preporučuje se postavljanje zapornog ventila ispred i iza Ferro Cleaner-a kako bi se omogućilo čišćenje. Za tip 80 preporučujemo vijčani spoj sa navojnim priključkom i Globo H kuglastim ventilom sa i bez odvoda. Pogledajte tehničke podatke za Globo H.

Type 80

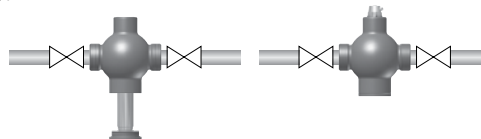

Type 150

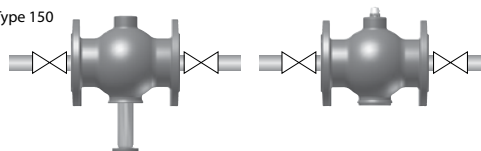

Primeri aplikacija

Sistem sa kotlom

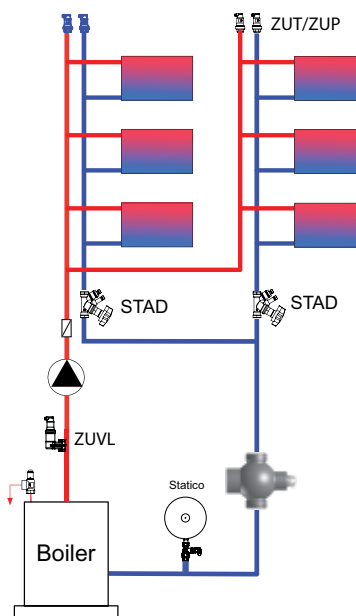
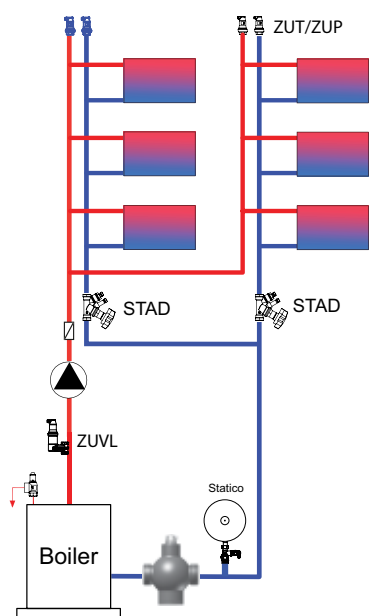

Sistem sa razmenjivačem toplote

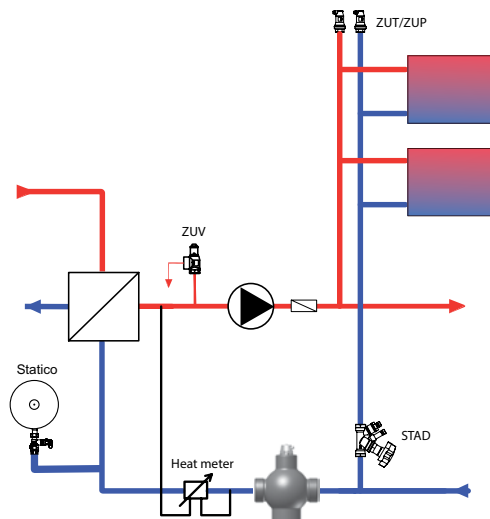

Ferro Cleaner magnetni separator treba montirati ili na povratku ispred uređaja koji treba zaštititi ili direktno ispred izvora energije. Nije potrebno minimalno rastojanje za kolena cevi itd. pre ili posle Ferro Cleaner-a.

Artikli

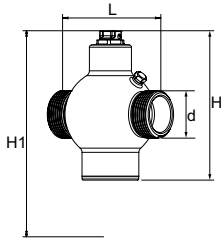

Tip 80 - PN 16 sa magnetom ili anodom

DN	d	H	H1	L	Težina [kg]	q _{max} [l/h]	Magnet	Kataloški broj
sa magnetom								
32	1 1/4	140	220	110	1,5	5 500	1	792 1100
sa anodom								
32	1 1/4	140	220	110	1,2	5 500	-	792 1101

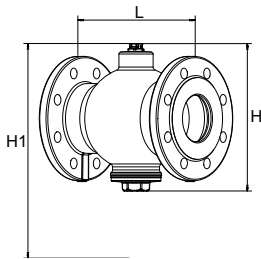

Tip 150 - PN 16 sa magnetom i anodom

DN	H	H1	L	Težina [kg]	q _{max} [l/h]	Magnet	Kataloški broj
65	230	350	232	12,5	21 000	1	792 1102
80	230	350	232	13,5	28 000	1	792 1103
100	230	350	232	14,0	48 000	1	792 1104

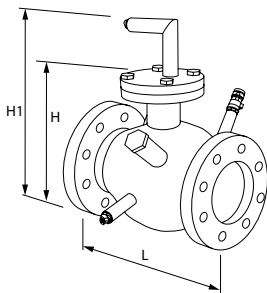

Tip 273 - PN 10 sa magnetom i anodom Prirubnice PN 16

DN	H	H1	L	Težina [kg]	q _{max} [l/h]	Magnet	Kataloški broj
125	500	800	375	22,0	72 000	1	792 1125
150	500	800	366	25,0	102 000	1	792 1126
200	500	800	366	30,0	180 000	1	792 1127

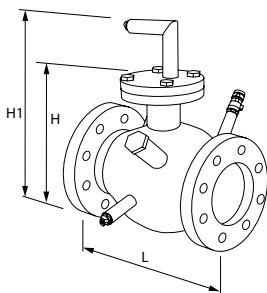

Tip 323 - PN 10 sa magnetom i anodom Prirubnice PN 16

DN	H	H1	L	Težina [kg]	q _{max} [l/h]	Magnet	Kataloški broj
250	550	850	416	45	287 000	2	792 1128

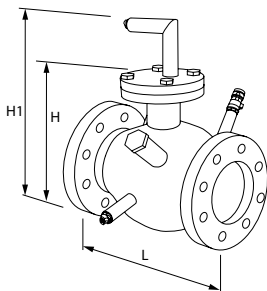

Tip 406 - PN 10 sa magnetom i anodom Prirubnice PN 16

DN	H	H1	L	Težina [kg]	q _{max} [l/h]	Magnet	Kataloški broj
300	590	890	512	50	410 000	2	792 1112

H1 – Potreban prostor za uklanjanje magneteta

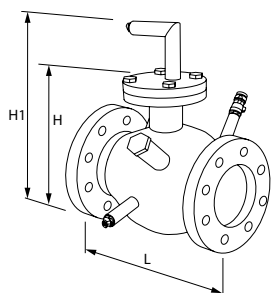

Tip 606 - PN 10 sa magnetom i anodom
Prirubnice PN 16

DN	H	H1	L	Težina [kg]	q_{max} [l/h]	Magnet	Kataloški broj
400	780	1100	634	80	645 000	3	792 1113
500	780	1100	634	100	1 010 000	3	792 1114

H1 – Potreban prostor za uklanjanje magneta

Pribor

Rezervna anoda

Tip	DN	d	L	Kataloški broj
80	1 1/2	22	80	792 2001
150	1/2	18	60	792 2003
273-606	1	22	300	789 0919

Ostali PN i DN dostupni na zahtev

Zaporni ventili za top 80 – pogledajte tehničke podatke za Globo H

Za 1 set koristite: 2 vijka i jedan kuglasti ventil za svaki.