

Climate
Control

IMI TA

TA-Therm ZERO



Válvulas de circulação

Válvula de circulação termostática

TA-Therm ZERO

Esta válvula termostática para o balanceamento automático de sistemas de água quente domésticos está dotada de um dispositivo de regulação contínua da temperatura. A redução do tempo de espera até se obter água quente poupa energia. A função de bloqueio simplifica as operações de manutenção e o dispositivo de controle da temperatura confere maior segurança operacional. O TA-Therm ZERO é um produto sem chumbo (<0,1% de teor de chumbo) especialmente projetado para atender às demandas ambientais locais.



Principais características

Chumbo ZERO

Produto feito de latão sem chumbo (<0,1% de teor de chumbo).

Ponto de medição de temperatura

Facilita as operações de manutenção.

Termômetro

Facilita as operações de manutenção.

Características Técnicas

Aplicação:

Sistemas domésticos de água quente.

Faixa de temperatura:

35-80°C
Pré-ajustadas para 55°C
Kv na temperatura de pré-ajuste: 0,3

Identificação:

Corpo da válvula: TA, ZERO, PN 16, DN, DR, seta de indicação de fluxo.
Volante: IMI TA

Funções:

Ajuste contínuo da temperatura
Bloqueio
Controle da temperatura
Medição da temperatura

Materiais:

Corpo da válvula: Latão CC768S
Disco da válvula: Plástico Acetal resistente a corrosão
Assento: Plástico Polisulfono resistente a corrosão
Outras partes em contato com a água:
Latão CW724R (CuZn21Si3P)
O-rings: Borracha EPDM
Volante: Fibra de vidro reforçada com plástico poliamida

Dimensões:

DN 15-20

Classe de Pressão:

PN 16 (pressão máxima = 10 bar)

Pressão estática:

Máx. pressão estática durante o controle de temperatura: 10 bar.

Ponto de medição: Latão CW724R (CuZn21Si3P)

Vedação: EPDM
Tampa: Poliamida e TPE

Temperatura:

Máx. temperatura de trabalho: 90°C

Informações Gerais

Atualmente, a maioria dos grandes edifícios tem sistemas de recirculação da água quente com o intuito de reduzir o tempo de espera para a água quente alcançar os pontos de consumo (chuveiro, torneiras, etc.)

A válvula de circulação termostática TA-Therm pode ser utilizada no lugar da válvula convencional de balanceamento.

A válvula abre quando a temperatura da água quente na entrada da válvula é menor que a temperatura ajustada e ela fecha quando a temperatura de alimentação é maior que a temperatura ajustada. A vazão de água quente no circuito é interrompida até que a temperatura da água no tubo tenha caído abaixo do valor de ajuste, quando a válvula reabre e novamente permite a circulação de água.

TA-Therm são projetadas com uma função de bloqueio, para permitir trabalhos de reparo que devam ser executados no sistema.

O ponto de medição é auto-vedante. Remova a tampa e insira a agulha de medição através da vedação.

Dimensionamento

A vazão de água do sistema de recirculação de água quente é determinada pelo resfriamento da água nos tubos. É desejável manter esta queda de temperatura sob controle e normalmente é recomendada uma queda de temperatura de 5°-10°C entre o tanque de acumulação ou caldeira e a TA-Therm.

Nas modernas construções, a perda de calor através dos tubos isolados no sistemas de circulação de água quente pode ser estimado em torno de 10W/m. A partir disso, a vazão da bomba de circulação pode ser calculada pela equação:

$$q = 10 \times \sum L \times 0,86 / \Delta T \quad (q \text{ em l/h})$$

A altura manométrica da bomba deve ser suficiente para vencer as perdas de carga nos tubos, até a válvula de circulação de água quente mais distante e voltar, ao qual deve ser somada a perda de carga na válvula TA-Therm, válvula de retenção, trocadores de calor e outros componentes.

NOTA IMPORTANTE!

A temperatura de saída da água quente do tanque de acumulação ou caldeira deve ser pelo menos 5°C acima da temperatura da TA-Therm.

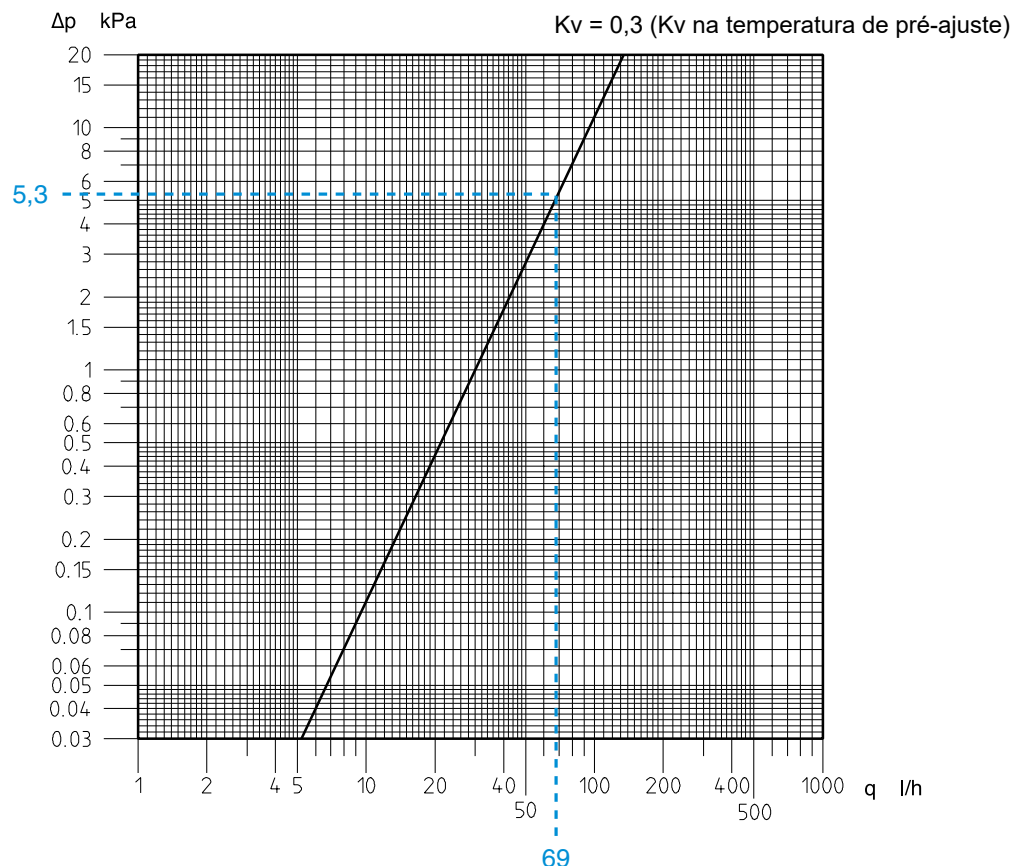

Exemplo

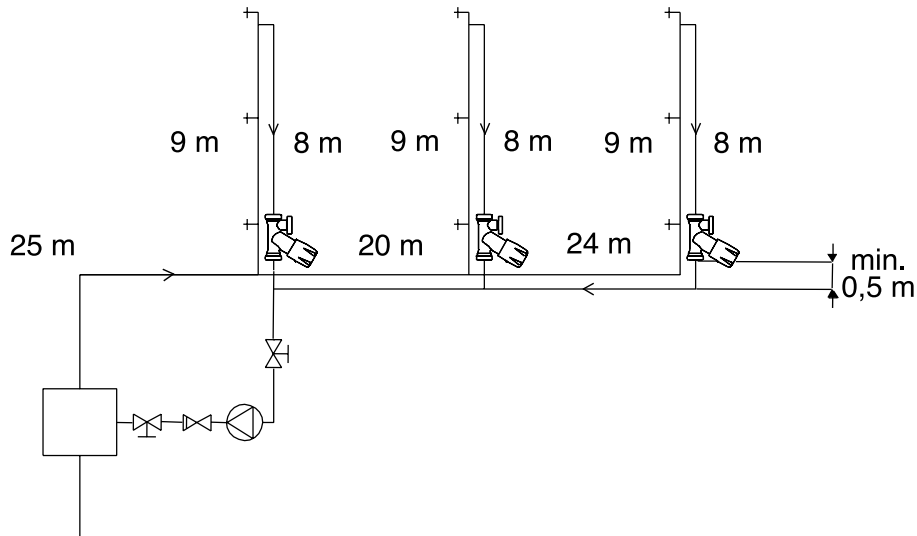

Solução:

Vazão necessária para ultrapassar 5°C de queda de temperatura na última TA-Therm:

$$q = 10 \times (25+9+8+20+9+8+24+9+8) \times 0,86 / 5 = 206 \text{ l/h}$$

Assumindo que a vazão total se divide igualmente para cada TA-Therm. $206 / 3 = 69 \text{ l/h}$, o qual irá gerar uma perda de carga de 5,3 kPa para DN 15 (veja diagrama).

A bomba necessária é calculada da seguinte maneira:

1. TA-Therm = 5,3 kPa
2. Perda de carga nos tubos de água quente até o último registro pode ser estimada em 30 Pa/m (a baixa carga).

$$30 \times (25+20+24+9) = 2300 \text{ Pa} = 2,3 \text{ kPa}$$
3. Perda de carga nos tubos de recirculação de água (do último registro e linha de volta) quente é estimada em 100 Pa/m.

$$100 \times (8+24+20+25) = 7700 \text{ Pa} = 7,7 \text{ kPa}$$
4. Perda de carga na válvula de retenção, no trocador de calor (caldeira) e outros componentes estimado em 12 kPa.

$$\sum \Delta p = 5,3+2,3+7,7+12 = 27,3 \text{ kPa}$$

Selecione uma bomba que forneça uma vazão de 206 l/h com uma altura manométrica de no mínimo 28 kPa.

Instalação

TA-Therm são calibradas e pré-ajustadas para 55°C.

TA-Therm pode ser ajustada para qualquer temperatura necessária, dentro da faixa de 35-80°C.

Instalação

(Veja o esquema B)

Monte a TA-Therm em cada ramal, independente de ser o primeiro ou o último.

Certifique-se de que a válvula se encontra montada na direção correta do fluxo (uma seta no corpo indicada a direção do fluxo) e que não esteja a uma distância menor que 0,5 m da linha de retorno.

Ajuste da temperatura

(veja o esquema A)

- Solte o parafuso de travamento, com uma chave allen de 2,5 mm, até que apareça uma pequena parte dele acima do volante.
- Gire o volante no sentido anti-horário até parar.
- Ajuste a temperatura desejada alinhando a marcação do volante com a linha de centro da válvula (veja a linha pontilhada)
- Aperte o parafuso de travamento.

Bloqueio

(veja esquema A)

- Solte o parafuso de travamento, com uma chave allen de 2,5 mm, até que apareça uma pequena parte dele acima do volante
- Gire o volante no sentido horário até que pare.

Reajuste da temperatura

(Veja Esquema A)

- Gire o volante no sentido anti-horário até parar
- Ajuste a temperatura desejada alinhando a marcação do volante com a linha de centro da válvula (veja a linha pontilhada)
- Aperte o parafuso de travamento

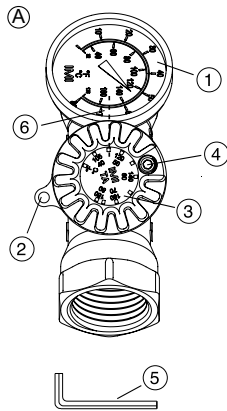

Esquema A

- 1 Indicador de temperatura
- 2 Suporte para etiqueta de identificação
- 3 Escala de ajuste da temperatura
- 4 Parafuso de travamento
- 5 Chave Allen para parafuso de travamento (2,5 mm)
- 6 Linha de centro

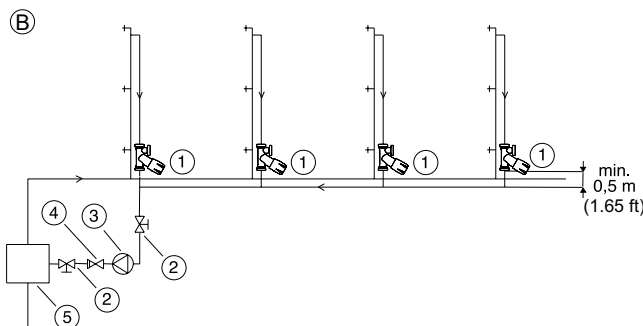

Esquema B

- 1 TA-Therm
- 2 Válvula de Bloqueio
- 3 Bomba de recirculação de água quente
- 4 Válvula de retenção
- 5 Trocador de calor (caldeira, tanque, etc..)

Itens

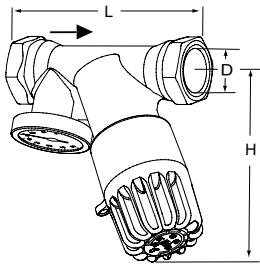

Com termômetro

Pré-ajustada para 55°C

| DN | D | L | H* | Kv _{nom} | Kvs | Kg | Código Item |
|----|------|----|----|-------------------|-----|------|-------------|
| 15 | G1/2 | 86 | 90 | 0,30 | 1,1 | 0,45 | 52 820-015 |
| 20 | G3/4 | 92 | 90 | 0,30 | 1,1 | 0,50 | 52 820-020 |

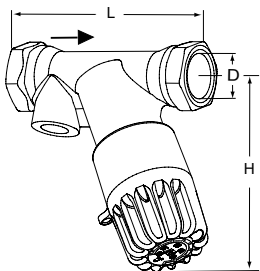

Sem termômetro

Pré-ajustada para 55°C

| DN | D | L | H* | Kv _{nom} | Kvs | Kg | Código Item |
|----|------|----|----|-------------------|-----|------|-------------|
| 15 | G1/2 | 86 | 90 | 0,30 | 1,1 | 0,43 | 52 820-115 |
| 20 | G3/4 | 92 | 90 | 0,30 | 1,1 | 0,48 | 52 820-120 |

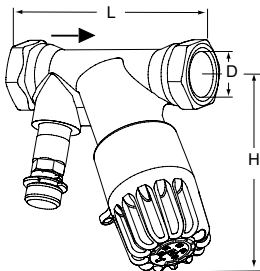

Com ponto de medição

Pré-ajustada para 55°C

| DN | D | L | H* | Kv _{nom} | Kvs | Kg | Código Item |
|----|------|----|----|-------------------|-----|------|-------------|
| 15 | G1/2 | 86 | 90 | 0,30 | 1,1 | 0,47 | 52 820-815 |
| 20 | G3/4 | 92 | 90 | 0,30 | 1,1 | 0,54 | 52 820-820 |

*) Altura máxima

TA-Therm está preparada para conexões de compressão tipo KOMBI. Veja o catálogo KOMBI.

Acessórios

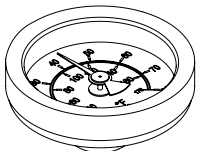

Termômetro
0-100°C

| ØD | Código Item |
|----|-------------|
| 41 | 50 205-003 |