

Compresso CX Connect



Nyomástartó berendezések külső sűrítettlevegős csatlakozással

Külső sűrítettlevegős csatlakozással, fűtési
rendszerre 4 MW-ig, hűtési rendszerre 6 MW-ig

Compresso CX Connect

A Compresso CX Connect egy külső sűrített levegős, precíziós nyomástartó berendezés fűtő-, szolár- és hűtővíz-rendszerekhez. A Statico és a Transfero közötti teljesítménytartományban alkalmazható előnyösen, elsősorban olyan területeken, ahol a kompakt kivitel és a precizitás a fő szempont. Az új BrainCube Connect vezérlőegység új szintre emeli a szerelemek összekapcsolhatóságát, segítségével ugyanis lehetőség nyílik a kommunikációra épületfelügyeleti rendszerekkel és más BrainCube vezérlőelemekkel, valamint élő monitorozással lehetővé teszi a nyomástartó rendszer távoli elérését is.



Kiemelt tulajdonságok

> Továbbfejlesztett kialakítás az egyszerűbb és kényelmesebb működtetés jegyében

3,5"-os, színes, rezisztív TFT-érintőképernyő. Felhasználóbarát, könnyen kezelhető menü. Távvezérléssel és élő monitorozási lehetőséggel ellátott webes interfész. TecBox-ba integrált BrainCube Connect vezérlőegység.

> Hozzáférés és hibaelhárítás távoli kapcsolaton keresztül

A távoli hozzáférésnek és az üzembe helyezési támogatásnak köszönhetően kevesebb szakképzett munkaerőre van szükség a műveletek végrehajtásához. Rövidebb reakcióidő, alacsonyabb

javitási költségek. Adatnaplózás a rendszer teljesítmény-ellenőrzéséhez.

> Csúcstechnológias összekapcsolhatóság

Szabványos csatlakozási lehetőségek állnak rendelkezésre BMS rendszerekhez és távoli eszközökhöz (RS485, Ethernet, USB), aminek köszönhetően a beállítás és működés közben idő takarítható meg, és könnyebben vezérelhető az egység. Egyszerre akár 8 BrainCube eszköz is csatlakoztatható master/slave hálózaton keresztül.

> Fillsafe utántöltés-felügyelet.

Vezérlési lehetőség Pleno P

utántöltőhöz.

Műszaki ismertető - TecBox

Alkalmazási terület:

Fűtő-, szolár- és hűtővízrendszerek.
EN 12828, SWKI HE301-01,
EN 12976 szerinti szolár rendszerek,
ENV 12977 szerinti helyszíni
túlhőmérséklet védelemmel áramszünet
esetén.

Nyomás:

Megengedett min. nyomás, PSmin: 0 bar
Megengedett max. nyomás, PS: lásd az
adott termékeknél

Hőmérséklet:

Megengedett max. környezeti
hőmérséklet, TA: 40°C
Megengedett min. környezeti
hőmérséklet, TAmin: 5°C

Pontosság:

Precíziós nyomástartás $\pm 0,1$ bar.

Elektromos feszültség:

1 x 230V (-6% + 10%) / 50/60 Hz

Elektromos csatlakozási teljesítmény:

Lásd. az adott termékeknél

Védettségi és érintésvédelmi kód:

IP a EN 60529
IP 54

Anyagok:

Főbb elemek: acél, réz, alumínium

Szállítás és tárolás:

Fagymentes, száraz helyen.

Szabványok:

Az LV-D. 2014/35/EU és az EMC-D.
2014/30/EU szerint gyártva.

Műszaki ismertető - Tágulási tartályok

Alkalmazások:

Csak TecBox vezérléssel együtt.
Az alkalmazásokat lásd a TecBox vezérlés leírásánál.

Közeg:

Nem agresszív és nem mérgező fűtő/hűtő közeg.
Fagyálló adalék 50%-ig.

Nyomás:

Megengedett min. nyomás, PSmin: 0 bar
Megengedett max. nyomás, PS: lásd az adott termékeknel

Hőmérséklet:

Megengedett max. közeghőmérséklet a zsákban, TBmax: 70°C
Megengedett min. közeghőmérséklet a zsákban, TBmin: 5°C

PED engedély esetén:

Megengedett max. hőmérséklet, TS: 120°C
Megengedett min. hőmérséklet, TSmin: -10°C

Anyagok:

Acél. Berillium színű.
Airproof butilzsák az EN 13831 szerint.

Szállítás és tárolás:

Fagymentes, száraz helyen.

Szabványok:

A PED 2014/68/EU szerint gyártva.

Garancia:

Compresso CG, CG...E: 5 év garancia az airproof butil zsákra.
Compresso CU, CU ... E: 5 év garancia a tartályra.

Funkció, berendezés, jellemzők

BrainCube Connect

- BrainCube Connect vezérléssel intelligens, teljesen automatikus és biztonságos rendszerműködés biztosítható. Önszabályozás a memória funkciónak köszönhetően.
- Adatnaplózás és rendszerelemzések, kronologikus üzenetnapló prioritizálással. vezérelhetőség távoli kapcsolaton keresztül, élő monitorozással, rendszeres automatikus önellenőrzésekkel.
- Ellenálló, 3,5"-os, TFT alapú, színes érintőképernyő. Felhasználóbarát, műveletközpontú menüstruktúra, működtetés csúszkával vagy kijelöléssel, közvetlen sűgő felugró ablakokban. Minden releváns paraméter és működési státusz megjeleníthető szöveggént és/vagy grafikusán akár több nyelven is.
- Csendes üzemelés.
- Opcionális biztonsági víz utántöltés-ellenőrzés és vezérlés egy beépíthető Pleno P egységen keresztül.
- Minőségi fémborítás.
- Helytakarékos összeszerelés a CU vagy CG elsődleges tartályokon.
- Beépített szerelőkészlet az elsődleges tartály és a TecBox levegőoldali összekapcsolásához.

Tágulási tartályok

- Airproof butil zsák (CU, CU...E, CG, CG...E), cserélhető kivitel (CG, CG...E).
- Flexibilis cső a vízoldali csatlakozáshoz és avatatlan zárás ellen védett csap, golyós csappal a gyors ürtéséhez (CU, CG).
- Szerelőkészlet a tartályok levegőoldali összekapcsolásához, avatatlan zárás ellen védett csap, golyóscsappal a gyors ürtéséhez (CU...E, CG...E).
- Korrozóvédő belső bevonat, a zsák minimális kopásának érdekében (CG, CG...E).
- Endoszkópos vizsgálónyílás a belső vizsgálatokhoz (CU, CU...E). Két karimanyílás a belső vizsgálatokhoz (CG, CG...E).
- Felül légteleníthető zsák, a tartály alján kondenzvíz-leeresztő.
- Sinus gyűrűláb az álló szereléshez (CU, CU...E).

Számítás

Nyomástartás TAZ ≤ 100°C fűtési rendszerekhez

Számítás EN 12828, SWKI HE301-01 szabvány szerint *).

Minden speciális alkalmazáshoz, úgy mint szolár rendszerek, távfűtési rendszerek, 100°C-nál magasabb hőmérsékletű rendszerek, 5°C alatti hűtési rendszerek esetén használja a HySelect szoftvert vagy lépjen kapcsolatban velünk.

Általános képletek

Vs	A rendszer víztartalma	fűtés	Vs = vs · Q	vs Q	Fajlagos víztartalom, 4. táblázat Beépített fűtőtéljesítmény
			Vs= Ismert		Rendszer tervezés, térfogatszámítás
		hűtés	Vs = Ismert		Rendszer tervezés, térfogatszámítás
Ve	Tágulási térfogat	EN 12828	Ve = e · (Vs+Vhs)	e, ehs	Tágulási együttható ts_{max} -hez, 1. táblázat
		hűtés	Ve = e · (Vs+Vhs)	e, ehs	Tágulási együttható ts_{max} -hez, 1. táblázat ⁷⁾
		SWKI HE301-01 fűtés	Ve = e · Vs · X¹⁾ + ehs · Vhs	e ehs	Tágulási együttható $(ts_{max} + tr)/2$ -hez, 1. táblázat Tágulási együttható ts_{max} -hez, 1. táblázat
		SWKI HE301-01 hűtés	Ve = e · Vs · X¹⁾ + ehs · Vhs	e, ehs	Tágulási együttható ts_{max} -hez, 1. táblázat ⁷⁾
Vwr	Víztartalék	hűtés SWKI HE301-01	Vwr ≥ 0,005 · Vs ≥ 3 L		
			Vwr az X együtthatóval a Ve részének tekintendő		
p0	Minimum nyomás ²⁾ Nyomástartás alsó határértéke	EN 12828, hűtés	p0 = Hst/10 + 0,2 bar ≥ pz	Hst pz	Statikus magasság Szivattyúk és kazánok esetén a berendezés minimum nyomása
		SWKI HE301-01	p0 = Hst/10 + 0,3 bar ≥ pz		
pa	Kezdeti nyomás		pa ≥ p0 + 0,3 bar		
pe	Végnyomás			psvs dpsvs _e	Biztonsági szelep lefúvatási nyomása Biztonsági szelep zárási nyomástűrése
		EN 12828	pe ≤ psvs - dpsvs_e	dpsvs _e dpsvs _e	0,5 bar ha psvs ≤ 5 bar ⁴⁾ 0,1 psvs ha psvs > 5 bar ⁴⁾
		hűtés	pe ≤ psvs - dpsvs_e	dpsvs _e dpsvs _e	0,6 bar ha psvs ≤ 3 bar ⁴⁾ 0,2 psvs ha psvs > 3 bar ⁴⁾
		SWKI HE301-01 fűtés	pe ≤ psvs/1,3 pe ≤ psvs/1,15		ha psvs ≤ 3 bar ⁴⁾ ha psvs > 3 bar ⁴⁾
		SWKI HE301-01 hűtés	pe ≤ psvs/1,3 és pe ≤ psvs - 0,6 bar		psvs ⁴⁾

Compresso

pe	Végnyomás Optimális nyomástartás felső határértéke		pe = pa+0,2		
VN	A tágulási tartály névleges térfogata ⁵⁾	EN 12828, hűtés	VN ≥ (Ve + Vwr + 2³⁾ · 1,1		
		SWKI HE301-01	VN ≥ (Ve + 2³⁾ · 1,1		
TecBox			Q = f(Hst)		>> Compresso gyors kiválasztás

1) fűtés, hűtés, szolár: Q ≤ 10 kW: X = 3 | 10 kW < Q ≤ 150 kW: X = (87-0,3 · Q)/28 | Q > 150 kW: X = 1,5

Talajszondás rendszerek: X = 2,5

2) A p0 minimális nyomás képlete akkor érvényes, ha a nyomástartó a keringető-szivattyú szívóoldalán van beépítve. Nyomóoldali beépítésnél a p0-t a Δp szivattyú emelőmagassággal meg kell növelni.

3) 2 liter ráadás Vento gáztalanítórendszerek használatakor.

4) Az alkalmazott biztonsági lefúvatószelepek meg kell felelniük ezeknek a követelményeknek. Fűtési rendszereknél H és DGH típusú, hűtési rendszereknél F típusú, bevizsgált és minősített szelepek használata javasolt.

5) Válassza ki azt a tartályt, amelynek névleges tartalma egyenlő vagy nagyobb.

7) Rendszer maximális alapüzemi hőmérséklete, amely hűtési rendszereknél és regenerációs talajszondáknál általában 40 °C, egyéb talajszondás alkalmazások esetén 20 °C.

*) SWKI HE301-01: Svájcban érvényes

A HySelect számító programunk kiterjedt számítási metodikát és adatbázist használ. Emiatt az eredmények eltérhetnek.

1. táblázat: «e» tágulási együttható

t (TAZ, ts _{max} , tr, ts _{min}), °C	20	30	40	50	60	70	80	90	100	105	110
e Víz = 0 °C	0,0016	0,0041	0,0077	0,0119	0,0169	0,0226	0,0288	0,0357	0,0433	0,0472	0,0513
e % MEG*											
30 % = -14,5 °C	0,0093	0,0129	0,0169	0,0224	0,0286	0,0352	0,0422	0,0497	0,0577	0,0620	0,0663
40 % = -23,9 °C	0,0144	0,0189	0,0240	0,0300	0,0363	0,0432	0,0505	0,0582	0,0663	0,0706	0,0750
50 % = -35,6 °C	0,0198	0,0251	0,0307	0,0370	0,0437	0,0507	0,0581	0,0660	0,0742	0,0786	0,0830
e % MPG**											
30 % = -12,9 °C	0,0151	0,0207	0,0267	0,0333	0,0401	0,0476	0,0554	0,0639	0,0727	0,0774	0,0823
40 % = -20,9 °C	0,0211	0,0272	0,0338	0,0408	0,0481	0,0561	0,0644	0,0731	0,0826	0,0873	0,0924
50 % = -33,2 °C	0,0288	0,0355	0,0425	0,0500	0,0577	0,0660	0,0747	0,0839	0,0935	0,0985	0,1036

4. táblázat: «vs» központi fűtés megközelítő víztartalma * a beépített Q fűtőfelület-teljesítményre vonatkoztatva**

ts _{max} tr	°C	90 70	80 60	70 55	70 50	60 40	50 40	40 30	35 28
radiátorok	vs liter/kW	14,0	16,5	20,1	20,6	27,9	36,6	-	-
lemezradiátorok	vs liter/kW	9,0	10,1	12,1	11,9	15,1	20,1	-	-
konvektorok	vs liter/kW	6,5	7,0	8,4	7,9	9,6	13,4	-	-
légkezelés	vs liter/kW	5,8	6,1	7,2	6,6	7,6	10,8	-	-
padlófűtés	vs liter/kW	10,3	11,4	13,3	13,1	15,8	20,3	29,1	37,8

*) MEG = monoetilén-glikol

**) MPG = monopropilén-glikol

***) víztartalom = hőtermelő + házi elosztórendszer + fűtőfelületek

5. táblázat: DNe irányértékek tágulási vezetékhez Compresso típusnál

Hossz kb. 30 m-ig	DNe	20	25	32	40	50	65	80
Fűtés :								
EN 12828	Q kW	1000	1700	3000	3900	6000	11000	15000
Hűtés :								
ts _{max} ≤ 50 °C	Q kW	1600	2700	4800	6300	9600	17600	24100

Hőmérsékletek

ts_{max}	Maximális rendszerhőmérséklet A térfogatágulás kiszámításához használandó maximális hőmérséklet. Fűtési rendszereknél az a méretezési előremenő-hőmérséklet, amellyel egy fűtési rendszert a legalacsonyabb feltételezett külső hőmérséklet (EN 12828 szerinti szabványos külső hőmérséklet) mellett üzemeltetni kell. Hűtőrendszereknél az üzemeléstől vagy a leállástól függő maximális hőmérséklet, szolárrendszereknél az a hőmérséklet, amelynél a gőzképződés még nem kezdődik el.
ts_{min}	Minimális rendszerhőmérséklet A térfogatágulás kiszámításához használandó minimális hőmérséklet. A legalacsonyabb rendszer-hőmérséklet megegyezik a fagyásponttal. Ennek értéke függ a rendszervízben lévő fagyásgátló adalék mennyiségétől. Adalék nélküli víz esetén ts _{min} = 0.
tr	Visszatérő-hőmérséklet A fűtési rendszer visszatérő-hőmérséklete a legalacsonyabb feltételezett külső hőmérséklet (EN 12828 szerinti szabványos külső hőmérséklet) mellett.
TAZ	Biztonsági hőmérséklet-határoló, Biztonsági hőmérsékletkapcsoló, Biztonsági hőmérséklet EN 12828 szerinti biztonsági berendezés hőtermelő hőmérséklet-biztosításához. A beállított biztonsági hőmérséklet túllépésekor lekapcsol a fűtés. Határolók esetén reteszelt lekapcsolás történik, míg kapcsoló esetén a szabályozó önműködően ismét engedélyezi a hőbevitelt, amikor a hőmérséklet a beállított érték alá csökken. Beállítási érték EN 12828 szerinti rendszerekhez: ≤ 110 °C.

Precíziós nyomástartás

A levegővel szabályozott Compresso használatával a p_a és p_e értékek közötti nyomásingadozás minimálisra csökkenthető.

$\pm 0,1$ bar

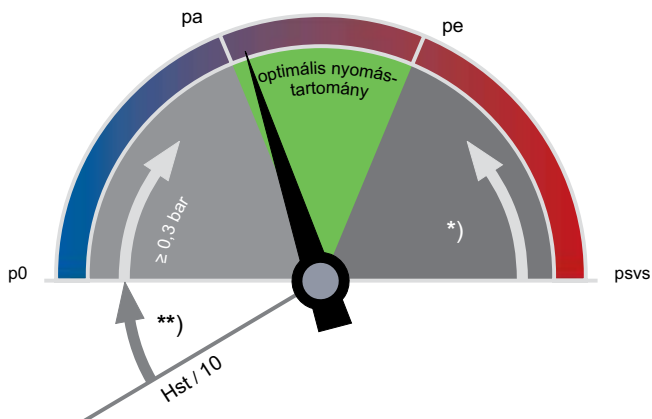

**)

EN 12828, szolár, hűtés: $\geq 0,2$ bar

*)

EN 12828: $\geq p_{svs} \cdot 0,1 \geq 0,5$ bar
szolár, hűtés: $\geq p_{svs} \cdot 0,2 \geq 0,6$ bar

p_0 min. nyomás

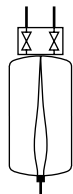

Compresso

A p_0 -t és a kapcsolási pontokat a BrainCube számítja ki.

p_a kezdeti nyomás

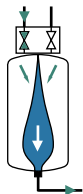

Compresso

ha a rendszernyomás $< p_a$, a sűrített levegős mágnesszelep nyit.
 $p_a = p_0 + 0,3$

p_e végnyomás



Compresso

p_e felfűtés miatt túllépve, majd a mágnes szelep levegőoldalon «nyit».
 $p_e = p_a + 0,2$

Kiegészítők

Táglási vezetékek

A 5. táblázat szerint. Több tartály esetén a tartályonkénti teljesítmény függvényében kell kiszámítani.

Biztonsági elzáró csap DLV

A szállítási terjedelem tartalmazza.

Zeparo

Zeparo ZUT és ZUP gyorslégtelenítők a rendszer legmagasabb pontjaiba - feltöltéskor a rendszer légtelenítéséhez, illetve ürítéskor a levegő beeresztéséhez. A hőtermelőhöz vezető visszatérő ágban mindkét típus biztosítja az iszap és fém szennyeződések leválasztását. Ha központi légtelenítő (pl. Vento V Connect) nincsen beépítve, egy mikrobuborék-leválasztó beilleszthető a fő ágba, lehetőség szerint még a keringtető szivattyú előtt.

A táblázat szerinti H_{st_m} statikus magasságot a mikrobuborék-leválasztó fölött nem szabad túllépni.

t_{s_max} °C	90	80	70	60	50	40	30	20	10
H_{st_m} m.v.o.	15,0	13,4	11,7	10,0	8,4	6,7	5,0	3,3	1,7

Alkalmazási példák

Compresso CX 80 Connect

TecBox 1 levegőbeeresztő és 1 levegőkieresztő szeleppel, falra szerelve a primer tartály mellett. Precíziós nyomástartás $\pm 0,1$ bar, Pleno P BA4R és Pleno PX vízutántöltéssel.

Fűtési rendszerekhez, megközelítőleg 4000 kW-ig

(a helyi előírásoknak való megfelelés érdekében módosításra lehet szükség)

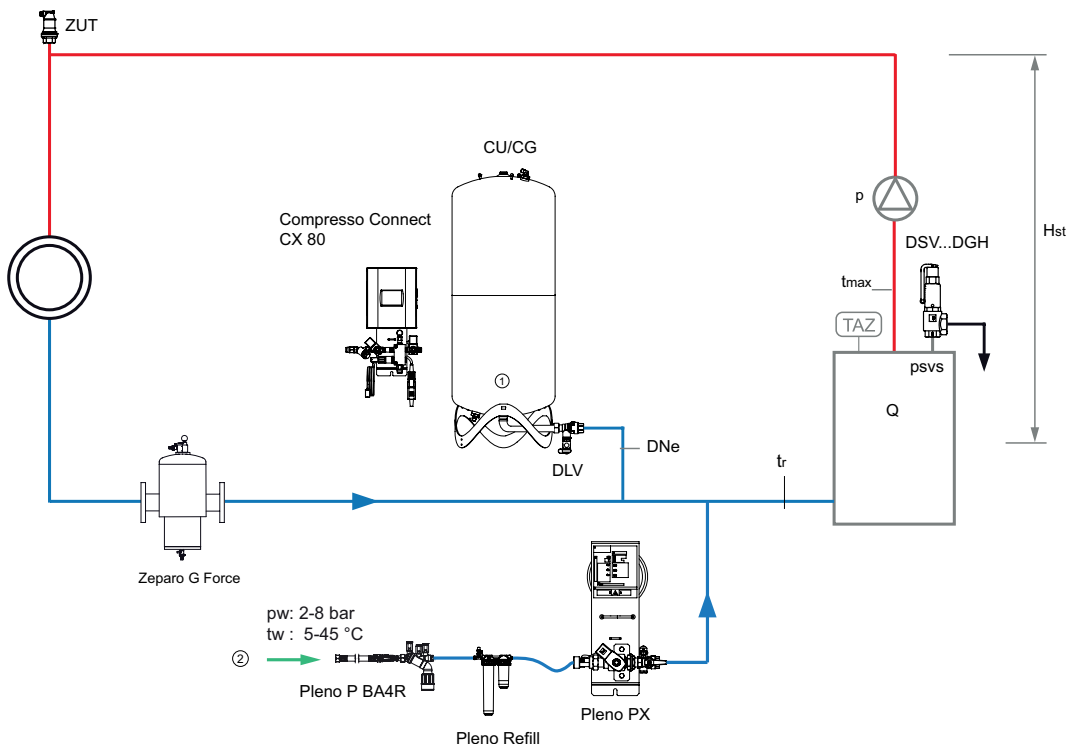

1. Compresso Primer tartály CU
2. Utántöltés csatlakozása, $p_w \geq p_0 + 1,7$ bar, (max. 10 bar).

Zeparo G-Force ciklon iszapleválasztó, a visszatérő oldalon ZGM mágnessel.

Zeparo ZUT automatikus légtelenítéshez töltéskor, illetve levegő beeresztéséhez ürítéskor.

További tartozékok, termék és kiválasztási adatok: lásd a *Pleno*, *Zeparo* és *Tartozékok* adatlapokat

Beépítés

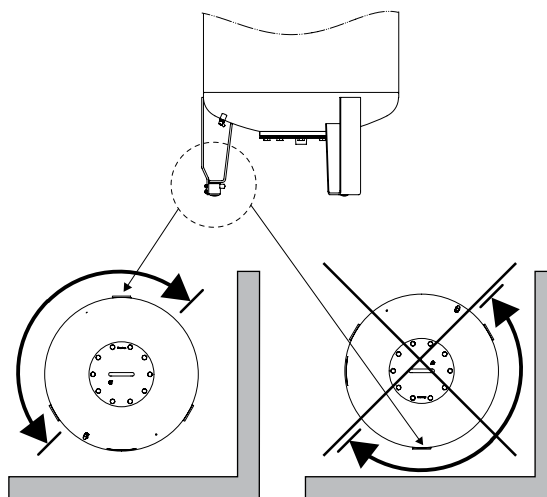
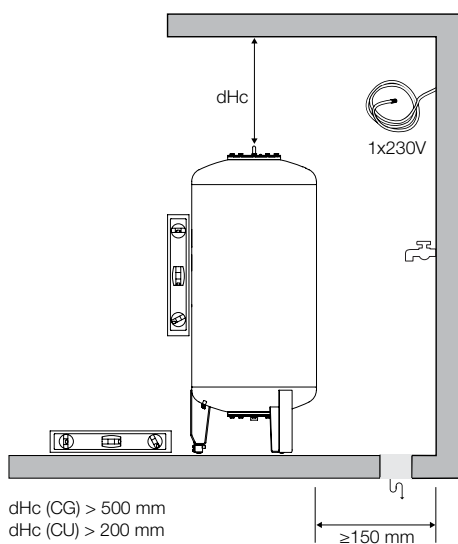
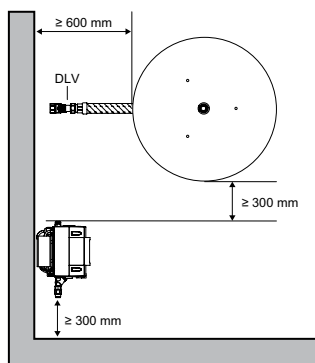
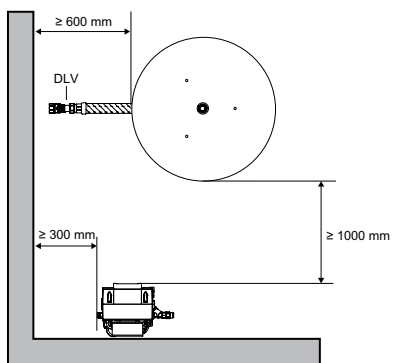

Tecbox, Compresso CX

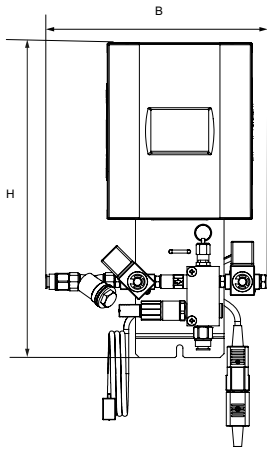

Compresso CX

Precíziós nyomástartás ± 0.1 bar

Olajmentes külső sűrített levegőhöz, egy levegő beeresztő és egy levegő kieresztő szeleppel.

Típus	PS [bar]	B	H	T	m [kg]	PeI [kW]	Cikkszám
CX 80-6	6	275	392	190	6	0,1	30102130000
CX 80-10	10	275	392	190	6	0,1	30102130001
CX 80-16	16	275	392	190	6	0,1	30102130002

T = A készülék mélysége

Táglási tartályok

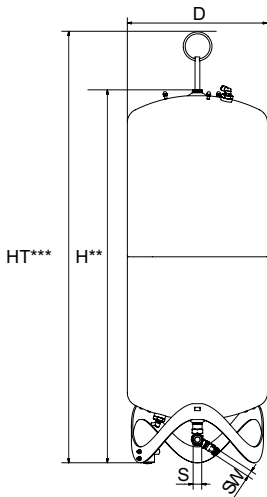

Compresso CU

Primer tartály. Mérőláb a víztartalom méréséhez. Flexibilis cső a vízdoldali csatlakozáshoz és avatlatlan zárás ellen védett csap, golyós csappal a gyors ürítéséhez.

Típus	VN [l]	D	H**	HT***	m [kg]	S	Sw	Cikkszám
6 bar (PS)								
CU 200.6	200	500	1340	1565	34	Rp1	G3/4	712 1000
CU 300.6	300	560	1469	1690	40	Rp1	G3/4	712 1001
CU 400.6	400	620	1532	1760	58	Rp1	G3/4	712 1002
CU 500.6	500	680	1627	1858	67	Rp1	G3/4	712 1003
CU 600.6	600	740	1638	1873	80	Rp1	G3/4	712 1004
CU 800.6	800	740	2132	2360	98	Rp1	G3/4	712 1005

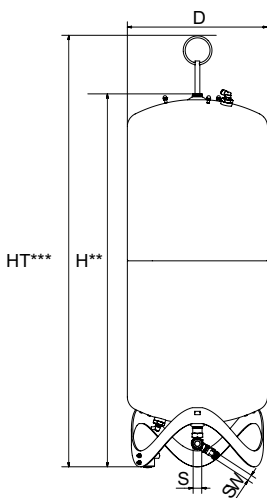

Compresso CU...E

Bővítőtartály. Flexibilis cső a vízdoldali csatlakozáshoz és avatlatlan zárás ellen védett csap, golyós csappal a gyors ürítéséhez, szerelőkészlet a tartályok levegőoldali összekapcsolásához.

Típus	VN [l]	D	H**	HT***	m [kg]	S	Sw	Cikkszám
6 bar (PS)								
CU 200.6 E	200	500	1340	1565	33	Rp1	G3/4	712 2000
CU 300.6 E	300	560	1469	1690	39	Rp1	G3/4	712 2001
CU 400.6 E	400	620	1532	1760	57	Rp1	G3/4	712 2002
CU 500.6 E	500	680	1627	1858	66	Rp1	G3/4	712 2003
CU 600.6 E	600	740	1638	1873	79	Rp1	G3/4	712 2004
CU 800.6 E	800	740	2132	2360	97	Rp1	G3/4	712 2005

VN = Névleges térfogat

**) Mérettűrés 0 /-100 mm.

***) Max. magasság a tartály döntött állapotában, emelőfüllel együtt

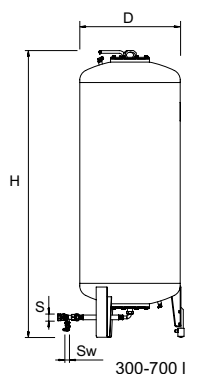

300-700 l

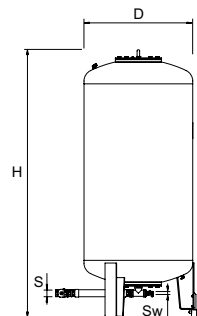

1000-3000 l

Compresso CG

Primer tartály. Mérőláb a víztartalom méréséhez. Flexibilis cső a vízdali csatlakozáshoz és avatatlan zárás ellen védett csap, golyós csappal a gyors ürítéséhez.

Belső korrózióvédő bevonat a butilzsák élettartamának növelése érdekében.

Típus*	VN [l]	D	H**	H***	m	S	Sw	Cikkszám
6 bar (PS)								
CG 300.6	300	500	1823	1839	140	Rp1	G3/4	712 1006
CG 500.6	500	650	1864	1893	190	Rp1	G3/4	712 1007
CG 700.6	700	750	1894	1931	210	Rp1	G3/4	712 1008
CG 1000.6	1000	850	2097	2132	290	Rp1 1/2	G3/4	712 1009
CG 1500.6	1500	1016	2248	2295	400	Rp1 1/2	G3/4	712 1010
CG 2000.6	2000	1016	2746	2785	680	Rp1 1/2	G3/4	712 1015
CG 3000.6	3000	1300	2850	2936	840	Rp1 1/2	G3/4	712 1012
CG 4000.6	4000	1300	3496	3547	950	Rp1 1/2	G3/4	712 1013
CG 5000.6	5000	1300	4134	4183	1050	Rp1 1/2	G3/4	712 1014
10 bar (PS)								
CG 300.10	300	500	1854	1866	160	Rp1	G3/4	712 3000
CG 500.10	500	650	1897	1921	220	Rp1	G3/4	712 3001
CG 700.10	700	750	1928	1961	250	Rp1	G3/4	712 3002
CG 1000.10	1000	850	2097	2132	340	Rp1 1/2	G3/4	712 3003
CG 1500.10	1500	1016	2285	2331	460	Rp1 1/2	G3/4	712 3004
CG 2000.10	2000	1016	2779	2819	760	Rp1 1/2	G3/4	712 3009
CG 3000.10	3000	1300	2879	2942	920	Rp1 1/2	G3/4	712 3006

Compresso CG...E

Bővítőtartály. Avatatlan zárás ellen védett csap golyóscsappal a gyors ürítéséhez, valamint szerelőkészlet a tartályok levegőoldali összekapcsolásához.

Belső korrózióvédő bevonat a butilzsák élettartamának növelése érdekében.

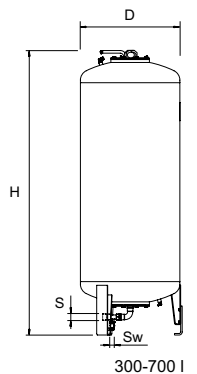

300-700 l

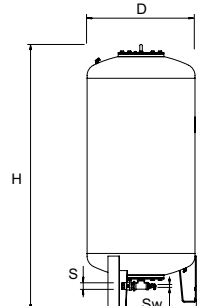

1000-5000 l

Típus*	VN [l]	D	H**	H***	m	S	Sw	Cikkszám
6 bar (PS)								
CG 300.6 E	300	500	1823	1839	140	Rp1	G3/4	712 2006
CG 500.6 E	500	650	1864	1893	190	Rp1	G3/4	712 2007
CG 700.6 E	700	750	1894	1931	210	Rp1	G3/4	712 2008
CG 1000.6 E	1000	850	2097	2132	290	Rp1 1/2	G3/4	712 2009
CG 1500.6 E	1500	1016	2248	2295	400	Rp1 1/2	G3/4	712 2010
CG 2000.6 E	2000	1016	2746	2785	680	Rp1 1/2	G3/4	712 2015
CG 3000.6 E	3000	1300	2850	2936	840	Rp1 1/2	G3/4	712 2012
CG 4000.6 E	4000	1300	3496	3547	950	Rp1 1/2	G3/4	712 2013
CG 5000.6 E	5000	1300	4134	4183	1050	Rp1 1/2	G3/4	712 2014
10 bar (PS)								
CG 300.10 E	300	500	1854	1866	160	Rp1	G3/4	712 4000
CG 500.10 E	500	650	1897	1921	220	Rp1	G3/4	712 4001
CG 700.10 E	700	750	1928	1961	250	Rp1	G3/4	712 4002
CG 1000.10 E	1000	850	2097	2132	340	Rp1 1/2	G3/4	712 4003
CG 1500.10 E	1500	1016	2285	2331	460	Rp1 1/2	G3/4	712 4004
CG 2000.10 E	2000	1016	2779	2819	760	Rp1 1/2	G3/4	712 4009
CG 3000.10 E	3000	1300	2879	2942	920	Rp1 1/2	G3/4	712 4006

VN = Névleges térfogat

*) 10 bar feletti kivitelek és speciális tartályok külön kérésre.

**) Mérettűrés 0 /-100 mm.

***) Max. magasság a tartály döntött állapotában

A vezérlések kiegészítői

Kommunikációs modul BrainCube vezérlésekhez

Megengedett maximális környezeti hőmérséklet, TA: 40°C

Védettségi és érintésvédelmi kód: IP 54

Elektromos feszültség: 230 V/50 Hz

ComCube DCA

2 galvanikusan leválasztott 4-20 mA analóg kimenet az épületfelügyeleti rendszerhez történő továbbításra, 2,5 kVAC szigetelési feszültség. Burkolaton belüli kábelezés, falra szerelhető kivitel.

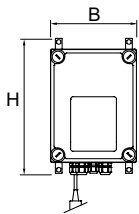

Típus	B	H	T	m [kg]	Pel [kW]	Cikkszám
DCA	190	260	180	0,5	0,1	814 1010

T = A készülék mélysége

Szoftverbővítés

Kapcsolási változatok mint Master-Slave, párhuzamos kapcsolás a teljesítmény bővítéséhez, vagy 100%-osan redundáns rendszerekhez.

Master és Slave általi távkapcsolás lehetséges.

A kábelezés a Vevő feladata, az üzembe helyezést a IMI Hydronic Engineering szervízszolgálat végezi. Szerelőkészlettel, leválasztószelepek a TecBox egységek és a primer tartály levegőoldali kapcsolata felé.

Master-Slave DMS 2

2 Compresso C 10, C 20 együttműködő üzeme.

Típus	Cikkszám
DMS 2 C	814 1020

Elektromos kapcsolási rajzok

230 V / 50/60 Hz

Compresso CX Connect betáp. oldal

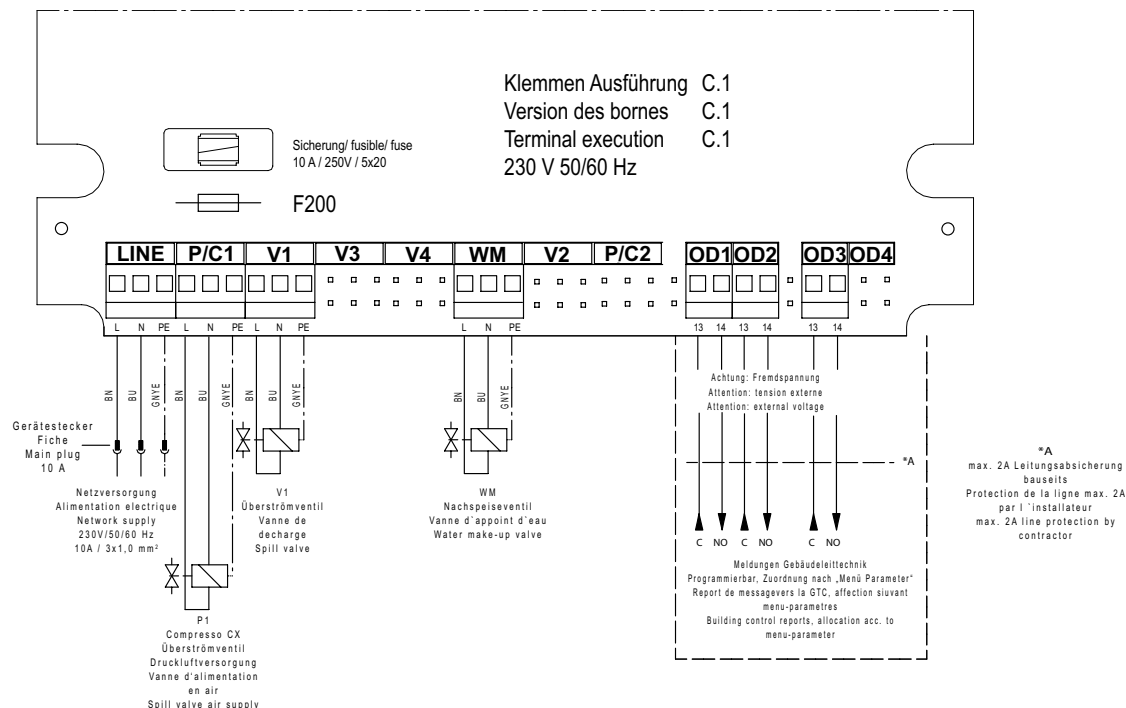

Érintésvédelmi törpefeszültségű csatlakozások

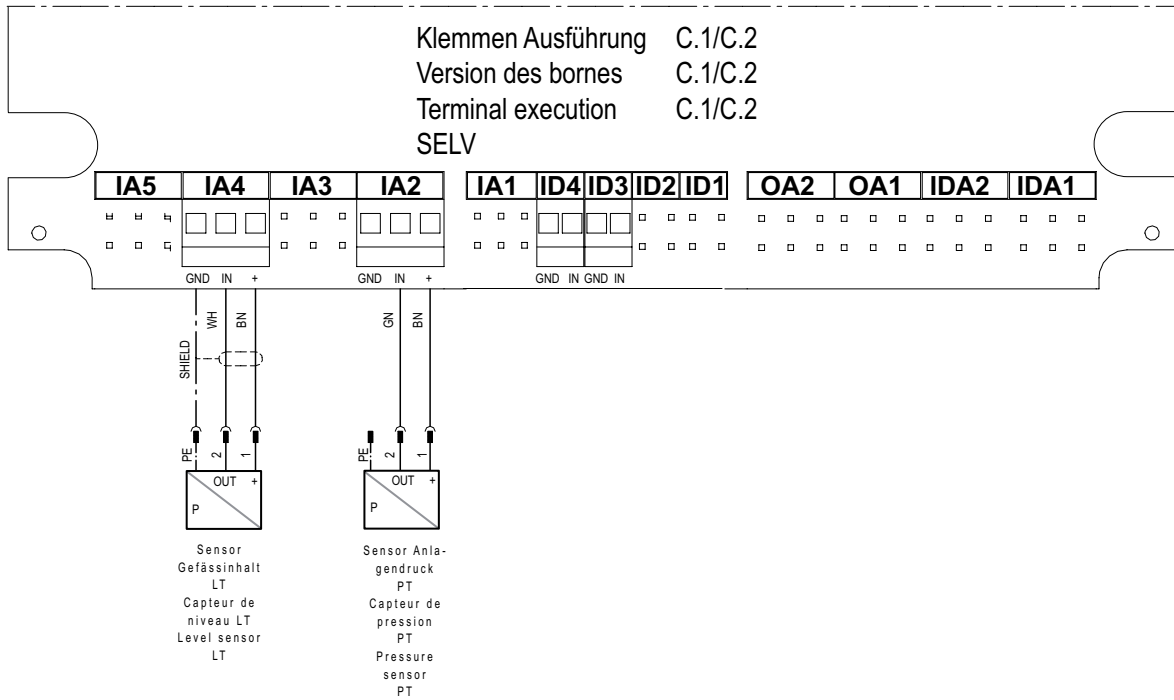

Kommunikáció

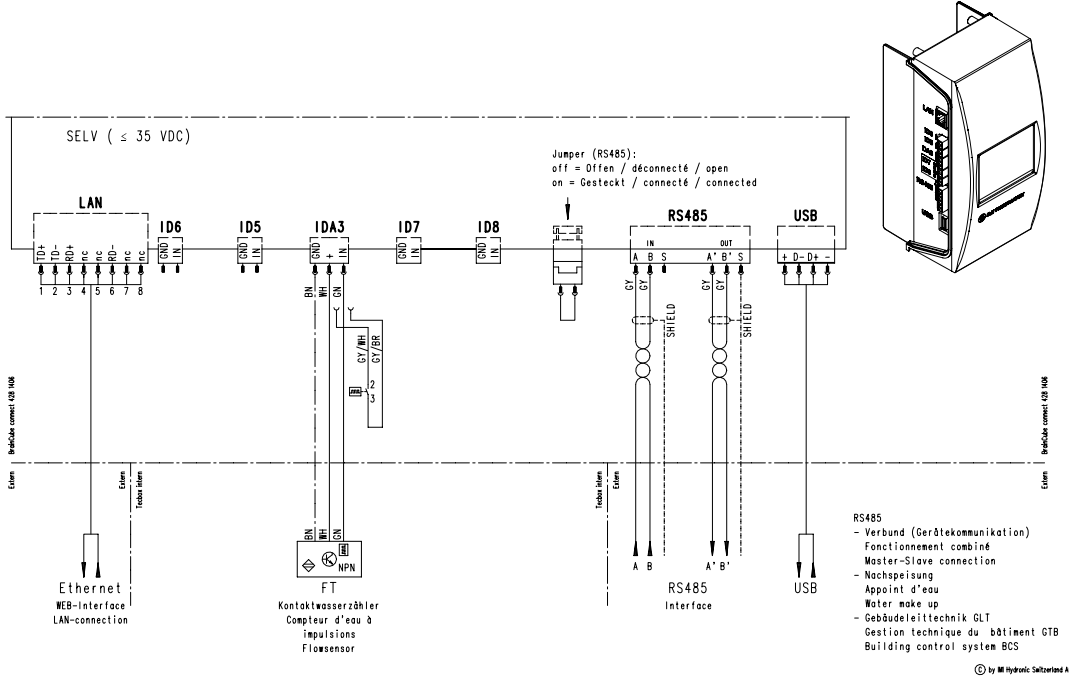

Az IMI Hydronic Engineering fenntartja a jelen dokumentumban szereplő termékek, termékleírások, fényképek, ábrák és diagramok előzetes bejelentés vagy indok nélkül történő módosításának jogát. Termékeinkkel és termékleírásokkal kapcsolatos naprakész információkért látogasson el a www.imi-hydronic.hu internetes oldalra.